



誰もが住んでみたい村に
農業農村整備

令和7年度

石垣島農業水利事業

大浦3号送水路伊原間工区（その6）工事

積算書

（当初）

沖縄総合事務局
石垣島農業水利事業所

事業名	石垣島農業水利事業
工事名	大浦3号送水路伊原間工区(その6)工事

項目名	数量	単位	金額	備考
工事価格			105,390,000	
・工事原価			89,800,000	
純工事費			70,509,000	
・直接工事費			61,018,000	
・・・直接工事費(仮設工を除く)	1.000	式	58,985,000	
・・・直接工事費(仮設工)	1.000	式	2,033,000	
・間接工事費			28,782,000	
・・・共通仮設費			9,491,000	
・・・事業損失防止施設費	1.000	式	2,189,000	
・・・運搬費～営繕費等				
63,207,000 × ((8.440*1.200)*1.000*1.040*1.000)			6,656,000	
・・・運搬費	1.000	式	63,000	
・・・準備費	1.000	式	35,000	
・・・安全費	1.000	式	0	
・・・役務費	1.000	式	0	
・・・技術管理費	1.000	式	0	
・・・営繕費等	1.000	式	0	
・・・現場環境改善費			548,000	
・・・現場環境改善費(率計上)				
60,940,000 × (0.900)			548,000	
・・・現場環境改善費(積上)	1.000	式	0	
・・・現場管理費			19,291,000	
・・・現場管理費(率計上)				
70,509,000 × ((23.690*1.100)*1.000*1.050*1.000+0.000+0.000-0.000)			19,291,000	
・・・現場管理費(積上)	1.000	式	0	
・・・現場管理費(一般管理费率対象外)	1.000	式	0	
・・・工期延長等に伴う現場維持等の費用	1.000	式	0	
・官貸額(直工)	1.000	式	0	
・官貸額(事業損失防止)	1.000	式	0	
・官貸額(直工・事業損失防止除く)	1.000	式	0	
・一般管理費等				
89,800,000 × (17.330*1.000+0.04)			15,598,000	
・一括計上価格	1.000	式	1,000	
支給品費			0	
支給品費(直工・事業損失防止)			0	
支給品費(直工)			0	
処分費等(直接工事費の内数)			78,000	
処分費(準備費の内数)			0	
処分費(事業損失防止施設費内数)			19,000	
処分費等(率対象外)			0	

事業名	石垣島農業水利事業
工事名	大浦3号送水路伊原間工区(その6)工事

名称(規格)	数量	単位	単価	金額	備考
直接工事費(仮設工を除く)				58,985,000	
・土工				2,258,000	
・・作業土工	1.000	式		1,201,000	
000001 床掘・運搬(素掘り) 上層路盤 流用 仮置場へ搬出:L=0.6km	57	m ³	865	49,305	歩A・単A B単 1号
000002 床掘・運搬(素掘り) 下層路盤 流用 仮置場へ搬出:L=0.6km	85	m ³	865	73,525	歩A・単A B単 2号
000003 床掘・運搬(素掘り) 土砂(粘性土)流用 仮置場へ搬出:L=0.6km	1,100	m ³	865	951,500	歩A・単A B単 3号
000004 床掘・運搬(素掘り) 土砂(粘性土)建設発生土受入地へ搬出:L=9.0km	400	m ³	317	126,800	歩A・単A B単 4号
合 計				1,201,130	
・・残土処理工				696,000	
000005 残土処理 土砂(粘性土)建設発生土受入地へ搬出:L=9.0km	400	m ³	1,741	696,400	歩A・単A B単 5号
合 計				696,400	
・・整形仕上げ工				361,000	
000006 法面整形 人力荒仕上げ	1,010	m ²	357	360,570	歩A・単A B単 6号
合 計				360,570	
・構造物撤去工				1,720,000	
・・構造物撤去工 舗装取壊し	1.000	式		803,000	
000007 舗装版切断 アスファルト舗装版 t=5cm	14	m	813	11,382	歩A・単A B単 7号
000008 舗装版切断 アスファルト舗装版 t=4cm	12	m	813	9,756	歩A・単A B単 8号
000009 舗装版破砕 アスファルト舗装版 t=5cm	23	m ²	289	6,647	歩A・単A B単 9号
000010 舗装版破砕 アスファルト舗装版 t=4cm	1,392	m ²	289	402,288	歩A・単A B単 10号
000011 殻運搬・処理(産業廃棄物処分費) アスファルト殻 L=20.8km	57	m ³	6,522	371,754	歩A・単A B単 11号
000012 殻運搬・処理(産業廃棄物処分費) アスファルト切断屑殻 L=20.8km	0.010	m ³	109,230	1,092	歩A・単A B単 12号
合 計				802,919	
・・構造物撤去工 仮舗装取壊し	1.000	式		334,000	
000013 舗装版切断 アスファルト舗装版 t=3cm	25	m	813	20,325	歩A・単A B単 13号
000014 舗装版切断 アスファルト舗装版 t=4cm	351	m	813	285,363	歩A・単A B単 14号
000015 舗装版破砕 アスファルト舗装版 t=3cm	21	m ²	289	6,069	歩A・単A B単 15号
000016 舗装版破砕 アスファルト舗装版 t=5cm	12	m ²	289	3,468	歩A・単A B単 16号
000017 殻運搬・処理(産業廃棄物処分費) アスファルト殻 L=20.8km	1,200	m ³	6,522	7,826	歩A・単A B単 17号
000018 殻運搬・処理(産業廃棄物処分費) アスファルト切断屑殻 L=20.8km	0.100	m ³	109,230	10,923	歩A・単A B単 18号
合 計				333,974	
・・構造物撤去工 構造物取壊し	1.000	式		583,000	
000019 UG型側溝撤去 (再利用)	4.0	m	4,264	17,056	歩A・単A B単 19号
000020 管渠型側溝撤去 (再利用)	4.0	m	4,902	19,608	歩A・単A B単 20号
000021 PU3型側溝撤去 (再利用)	4.0	m	4,902	19,608	歩A・単A B単 21号
000022 地先境界ブロック (再利用)	280	m	1,880	526,400	歩A・単A B単 22号
合 計				582,672	

事業名	石垣島農業水利事業
工事名	大浦3号送水路伊原間工区(その6)工事

名称(規格)	数量	単位	単価	金額	備考
・管体基礎工	1.000	式		4,615,000	
・・碎石基礎工	1.000	式		4,615,000	
000023 基面整生 土砂	460	㎡	594	273,240	歩A・単A B単 23号
000024 法面整形 土砂	620	㎡	357	221,340	歩A・単A B単 24号
000025 碎石基礎 流しコーラル 管基床部	82	m ³	10,011	820,902	歩A・単A B単 25号
000026 碎石基礎 流しコーラル 管側部	211	m ³	12,584	2,655,224	歩A・単A B単 26号
000027 碎石基礎 クラッシュラン(黒) 管基床部	15	m ³	10,311	154,665	歩A・単A B単 27号
000028 碎石基礎 クラッシュラン(黒) 管側部	38	m ³	12,884	489,592	歩A・単A B単 28号
合 計				4,614,963	
・管体工	1.000	式		34,171,000	
・・ダクタイル鋳鉄管布設工(径600)	1.000	式		34,171,000	
000029 ダクタイル鋳鉄管 径600 DB種 素掘り施工	357.5	m	75,606	27,029,145	歩A・単A B単 29号
000030 ダクタイル鋳鉄管(切管用) K形 DB種 径600 長6.0m	2	本	446,000	892,000	歩A・単A B単 30号
000031 ダクタイル鋳鉄管(切管用) T形 DB種 径600 長6.0m	4	本	473,000	1,892,000	歩A・単A B単 31号
000032 ダクタイル鋳鉄管 異形管 K形両受曲管 φ600×22° 1/2	3	本	246,607	739,821	歩A・単A B単 32号
000033 ダクタイル鋳鉄管 異形管 K形両受曲管 φ600×11° 1/4	3	本	221,582	664,746	歩A・単A B単 33号
000034 ダクタイル鋳鉄管 異形管 K形両受曲管 φ600×5° 5/8	1	本	207,568	207,568	歩A・単A B単 34号
000035 ダクタイル鋳鉄管 異形管 K形フランジ付T字管 φ600×φ75 16K	1	本	322,683	322,683	歩A・単A B単 35号
000036 K形接合部品 径600	2	組	28,900	57,800	歩A・単A B単 36号
000037 K形特殊押輪 ダクタイル鋳鉄管用離脱防止金具(全周タイプ 径600)	27	組	79,400	2,143,800	歩A・単A B単 37号
000038 管切断(DCIP管) 径600	10	箇所	22,120	221,200	歩A・単A B単 38号
合 計				34,170,763	
・空気弁工	1.000	式		755,000	
・・弁設置工	1.000	式		255,000	
000039 弁類 径75 16K 樹脂製 補修弁付(レバー式)	1	基	200,339	200,339	歩A・単A B単 39号
000040 両フランジ短管 径75 16K L=500	1	本	30,197	30,197	歩A・単A B単 40号
000041 フランジ接合部品 GF1フランジ型 径75 16K	2	組	12,300	24,600	歩A・単A B単 41号
合 計				255,136	
・・弁室工	1.000	式		500,000	
000042 組立2号マンホール設置 蓋(T-25) 調整リング 斜壁 直壁 底版	1	基	433,000	433,000	歩A・単A B単 42号
000043 通気孔 SGP 100A	2.0	m	10,092	20,184	歩A・単A B単 43号
000044 SGP90° エルボ 径100 溶接式 メッキ有 ショートタイプ	1	個	4,510	4,510	歩A・単A B単 44号
000045 SGP180° エルボ 径100 溶接式 メッキ有 ショートタイプ	1	個	14,700	14,700	歩A・単A B単 45号
000046 防虫目皿 φ100 外ねじ型	2	個	4,360	8,720	歩A・単A B単 46号
000047 保護コンクリート 18N-8-20	0.1	m ³	49,850	4,985	歩A・単A B単 47号
000048 型枠	0.7	㎡	11,990	8,393	歩A・単A B単 48号
000049 基礎碎石 流しコーラル t=150mm	2.7	㎡	2,224	6,005	歩A・単A B単 49号
合 計				500,497	
・付帯工	1.000	式		124,000	

事業名	石垣島農業水利事業
工事名	大浦3号送水路伊原間工区(その6) 工事

名称(規格)	数量	単位	単価	金額	備考
・埋設物表示工	1.000	式		124,000	
000050 埋設表示テープ 幅150mm 50m 2倍ボリエチレンクロス	359	m	345	123,855	歩A・単A B単 50号
合 計				123,855	
・耕地復旧工	1.000	式		1,907,000	
・畑地復旧工	1.000	式		1,907,000	
000051 表土掘削・埋戻(仮置場) 表土厚 t=60cm(沈砂池部)	841	m ²	366	307,806	歩A・単A B単 51号
000052 表土掘削・埋戻(仮置場) 表土厚 t=60cm(表土部、沈砂池部以外)	2,839	m ²	366	1,039,074	歩A・単A B単 52号
000053 耕起(仮置場) 2回	4,996	m ²	100	499,600	歩A・単A B単 53号
000054 表土掘削・埋戻(本線) 表土厚 t=60cm	63	m ²	366	23,058	歩A・単A B単 54号
000055 表土掘削・埋戻(本線) 表土厚 t=30cm	211	m ²	47	9,917	歩A・単A B単 55号
000056 耕起(本線) 2回	274	m ²	100	27,400	歩A・単A B単 56号
合 計				1,906,855	
・道路復旧工	1.000	式		13,435,000	
・路床盛土工	1.000	式		4,629,000	
000057 流用土路床(埋戻1) 粘性土 管頂~30cm(人力まき出し+振動コンパクタ)	200	m ³	5,072	1,014,400	歩A・単A B単 57号
000058 流用土路床(埋戻2) 粘性土 管頂30~60cm(振動ローラハンドガイト)	200	m ³	4,666	933,200	歩A・単A B単 58号
000059 流用土路床(埋戻3) 粘性土 1.0m≦B<2.5m(振動ローラ搭乗式)	600	m ³	4,249	2,549,400	歩A・単A B単 59号
000060 流用土路床(埋戻4) 粘性土 2.5m≦B<4.0m(振動ローラ搭乗式)	70	m ³	1,886	132,020	歩A・単A B単 60号
合 計				4,629,020	
・アスファルト舗装工	1.000	式		7,445,000	
000061 表層(県道) 再生密粒度アスコン(20)厚さ5cm	23	m ²	5,437	125,051	歩A・単A B単 61号
000062 表層(市道) 再生密粒度アスコン(13)厚さ4cm	1,392	m ²	4,447	6,190,224	歩A・単A B単 62号
000063 上層路盤(農道) 流用材 RM-40 厚さ10cm	14	m ²	949	13,286	歩A・単A B単 63号
000064 上層路盤(県道) 流用材 RM-40 厚さ15cm	21	m ²	530	11,130	歩A・単A B単 64号
000065 上層路盤(市道) 流用材 RM-40 厚さ8cm	188	m ²	465	87,420	歩A・単A B単 65号
000066 上層路盤(市道) 購入材 RM-40 厚さ8cm	329	m ²	906	298,074	歩A・単A B単 66号
000067 上層路盤(市道) 購入材 M-40(黒) 厚さ8cm	137	m ²	1,009	138,233	歩A・単A B単 67号
000068 下層路盤(農道) 流用材 RC-40 厚さ15cm	13	m ²	998	12,974	歩A・単A B単 68号
000069 下層路盤(県道) 流用材 RC-40 厚さ30cm	20	m ²	1,053	21,060	歩A・単A B単 69号
000070 下層路盤(市道) 流用材 RC-40 厚さ12cm	506	m ²	496	250,976	歩A・単A B単 70号
000071 下層路盤(市道) 購入材 C-40(黒) 厚さ12cm	136	m ²	1,127	153,272	歩A・単A B単 71号
000072 不陸整正	688	m ²	208	143,104	歩A・単A B単 72号
合 計				7,444,804	
・道路用側溝工	1.000	式		56,000	
000073 UG型側溝 再利用 L=2.0m/個	4.0	m	4,264	17,056	歩A・単A B単 73号
000074 管渠型側溝 再利用 L=2.0m/個	4.0	m	4,902	19,608	歩A・単A B単 74号
000075 PU3型側溝 再利用 L=2.0m/個	4.0	m	4,902	19,608	歩A・単A B単 75号
合 計				56,272	

事業名	石垣島農業水利事業
工事名	大浦3号送水路伊原間工区(その6)工事

コード	名称(規格)	数量	単位	単価	金額	備考
000001	*** B単-1号 *** 床掘・運搬(素掘り)					
	上層路盤 流用 仮置場へ搬出:L=0.6km		m3	865		歩A・単A
000002	*** B単-2号 *** 床掘・運搬(素掘り)					
	下層路盤 流用 仮置場へ搬出:L=0.6km		m3	865		歩A・単A
000003	*** B単-3号 *** 床掘・運搬(素掘り)					
	土砂(粘性土)流用 仮置場へ搬出:L=0.6km		m3	865		歩A・単A
000004	*** B単-4号 *** 床掘・運搬(素掘り)					
	土砂(粘性土)建設発生土受入地へ搬出:L=9.0km		m3	317		歩A・単A
000005	*** B単-5号 *** 残土処理					
	土砂(粘性土)建設発生土受入地へ搬出:L=9.0km		m3	1,741		歩A・単A
000006	*** B単-6号 *** 法面整形					
	人力荒仕上げ		m ²	357		歩A・単A
000007	*** B単-7号 *** 舗装版切断					
	アスファルト舗装版 t=5cm		m	813		歩A・単A
000008	*** B単-8号 *** 舗装版切断					
	アスファルト舗装版 t=4cm		m	813		歩A・単A
000009	*** B単-9号 *** 舗装版破砕					
	アスファルト舗装版 t=5cm		m ²	289		歩A・単A
000010	*** B単-10号 *** 舗装版破砕					
	アスファルト舗装版 t=4cm		m ²	289		歩A・単A
000011	*** B単-11号 *** 殻運搬・処理(産業廃棄物処分費)					
	アスファルト殻 L=20.8km		m3	6,522		歩A・単A
000012	*** B単-12号 *** 殻運搬・処理(産業廃棄物処分費)					
	アスファルト切断屑殻 L=20.8km		m3	109,230		歩A・単A
000013	*** B単-13号 *** 舗装版切断					
	アスファルト舗装版 t=3cm		m	813		歩A・単A
000014	*** B単-14号 *** 舗装版切断					
	アスファルト舗装版 t=4cm		m	813		歩A・単A
000015	*** B単-15号 *** 舗装版破砕					
	アスファルト舗装版 t=3cm		m ²	289		歩A・単A
000016	*** B単-16号 *** 舗装版破砕					
	アスファルト舗装版 t=5cm		m ²	289		歩A・単A
000017	*** B単-17号 *** 殻運搬・処理(産業廃棄物処分費)					
	アスファルト殻 L=20.8km		m3	6,522		歩A・単A
000018	*** B単-18号 *** 殻運搬・処理(産業廃棄物処分費)					
	アスファルト切断屑殻 L=20.8km		m3	109,230		歩A・単A
000019	*** B単-19号 *** UG型側溝撤去					
	(再利用)		m	4,264		歩A・単A
000020	*** B単-20号 *** 管渠型側溝撤去					
	(再利用)		m	4,902		歩A・単A
000021	*** B単-21号 *** PU3型側溝撤去					
	(再利用)		m	4,902		歩A・単A
000022	*** B単-22号 *** 地先境界ブロック					

事業名	石垣島農業水利事業
工事名	大浦3号送水路伊原間工区(その6) 工事

コード	名称(規格)	数量	単位	単価	金額	備考
	(再利用)		m	1,880		歩A・単A
000023	*** B単-23号 *** 基面整生					
	土砂		m ³	594		歩A・単A
000024	*** B単-24号 *** 法面整形					
	土砂		m ³	357		歩A・単A
000025	*** B単-25号 *** 碎石基礎					
	流しコーラル 管基床部		m ³	10,011		歩A・単A
000026	*** B単-26号 *** 碎石基礎					
	流しコーラル 管側部		m ³	12,584		歩A・単A
000027	*** B単-27号 *** 碎石基礎					
	クラッシュラン(黒) 管基床部		m ³	10,311		歩A・単A
000028	*** B単-28号 *** 碎石基礎					
	クラッシュラン(黒) 管側部		m ³	12,884		歩A・単A
000029	*** B単-29号 *** ダクタイル鋳鉄管					
	径600 DB種 素掘り施工		m	75,606		歩A・単A
000030	*** B単-30号 *** ダクタイル鋳鉄管(切管用)					
	K形 DB種 径600 長6.0m		本	446,000		歩A・単A
000031	*** B単-31号 *** ダクタイル鋳鉄管(切管用)					
	T形 DB種 径600 長6.0m		本	473,000		歩A・単A
000032	*** B単-32号 *** ダクタイル鋳鉄管 異形管					
	K形両受曲管 φ600×22° 1/2		本	246,607		歩A・単A
000033	*** B単-33号 *** ダクタイル鋳鉄管 異形管					
	K形両受曲管 φ600×11° 1/4		本	221,582		歩A・単A
000034	*** B単-34号 *** ダクタイル鋳鉄管 異形管					
	K形両受曲管 φ600×5° 5/8		本	207,568		歩A・単A
000035	*** B単-35号 *** ダクタイル鋳鉄管 異形管					
	K形フランジ付T字管 φ600×φ75 16K		本	322,683		歩A・単A
000036	*** B単-36号 *** K形接合部品					
	径600		組	28,900		歩A・単A
000037	*** B単-37号 *** K形特殊押輪					
	ダクタイル鋳鉄管用離脱防止金具(全周タイプ 径600)		組	79,400		歩A・単A
000038	*** B単-38号 *** 管切断(DCIP管)					
	径600		箇所	22,120		歩A・単A
000039	*** B単-39号 *** 弁類					
	径75 16K 樹脂製 補修弁付(レバ-式)		基	200,339		歩A・単A
000040	*** B単-40号 *** 両フランジ短管					
	径75 16K L=500		本	30,197		歩A・単A
000041	*** B単-41号 *** フランジ接合部品					
	GF1フランジ型 径75 16K		組	12,300		歩A・単A
000042	*** B単-42号 *** 組立2号マンホール設置					
	蓋(T-25) 調整リング 斜壁 直壁 底版		基	433,000		歩A・単A
000043	*** B単-43号 *** 通気孔					
	SGP 100A		m	10,092		歩A・単A

事業名	石垣島農業水利事業
工事名	大浦3号送水路伊原間工区(その6)工事

コード	名称(規格)	数量	単位	単価	金額	備考
000044	*** B単-44号 *** SGP90° エルボ					
	径100 溶接式 <small>メッキ有</small> ショートタイプ		個	4,510		歩A・単A
000045	*** B単-45号 *** SGP180° エルボ					
	径100 溶接式 <small>メッキ有</small> ショートタイプ		個	14,700		歩A・単A
000046	*** B単-46号 *** 防虫目皿					
	φ100 外ねじ型		個	4,360		歩A・単A
000047	*** B単-47号 *** 保護コンクリート					
	18N-8-20		m ³	49,850		歩A・単A
000048	*** B単-48号 *** 型枠					
			m ²	11,990		歩A・単A
000049	*** B単-49号 *** 基礎砕石					
	流しコーラル t=150mm		m ²	2,224		歩A・単A
000050	*** B単-50号 *** 埋設表示テープ					
	幅150mm 50m 2倍ホリエフレックス		m	345		歩A・単A
000051	*** B単-51号 *** 表土掘削・埋戻(仮置場)					
	表土厚 t=60cm(沈砂池部)		m ²	366		歩A・単A
000052	*** B単-52号 *** 表土掘削・埋戻(仮置場)					
	表土厚 t=60cm(表土部、沈砂池部以外)		m ²	366		歩A・単A
000053	*** B単-53号 *** 耕起(仮置場)					
	2回		m ²	100		歩A・単A
000054	*** B単-54号 *** 表土掘削・埋戻(本線)					
	表土厚 t=60cm		m ²	366		歩A・単A
000055	*** B単-55号 *** 表土掘削・埋戻(本線)					
	表土厚 t=30cm		m ²	47		歩A・単A
000056	*** B単-56号 *** 耕起(本線)					
	2回		m ²	100		歩A・単A
000057	*** B単-57号 *** 流用土路床(埋戻1)					
	粘性土 管頂~30cm(人力まき出し+振動コンパクタ)		m ³	5,072		歩A・単A
000058	*** B単-58号 *** 流用土路床(埋戻2)					
	粘性土 管頂30~60cm(振動ローラ付カッター)		m ³	4,666		歩A・単A
000059	*** B単-59号 *** 流用土路床(埋戻3)					
	粘性土 1.0m≦B<2.5m(振動ローラ搭乗式)		m ³	4,249		歩A・単A
000060	*** B単-60号 *** 流用土路床(埋戻4)					
	粘性土 2.5m≦B<4.0m(振動ローラ搭乗式)		m ³	1,886		歩A・単A
000061	*** B単-61号 *** 表層(県道)					
	再生密粒度アスコン(20)厚さ5cm		m ²	5,437		歩A・単A
000062	*** B単-62号 *** 表層(市道)					
	再生密粒度アスコン(13)厚さ4cm		m ²	4,447		歩A・単A
000063	*** B単-63号 *** 上層路盤(農道)					
	流用材 RM-40 厚さ10cm		m ²	949		歩A・単A
000064	*** B単-64号 *** 上層路盤(県道)					
	流用材 RM-40 厚さ15cm		m ²	530		歩A・単A
000065	*** B単-65号 *** 上層路盤(市道)					

事業名	石垣島農業水利事業
工事名	大浦3号送水路伊原間工区(その6) 工事

コード	名称(規格)	数量	単位	単価	金額	備考
000066	流用材 RM-40 厚さ8cm *** B単- 66号 *** 上層路盤(市道)		m ²	465		歩A・単A
000067	購入材 RM-40 厚さ8cm *** B単- 67号 *** 上層路盤(市道)		m ²	906		歩A・単A
000068	購入材 M-40(黒) 厚さ8cm *** B単- 68号 *** 下層路盤(農道)		m ²	1,009		歩A・単A
000069	流用材 RC-40 厚さ15cm *** B単- 69号 *** 下層路盤(県道)		m ²	998		歩A・単A
000070	流用材 RC-40 厚さ30cm *** B単- 70号 *** 下層路盤(市道)		m ²	1,053		歩A・単A
000071	流用材 RC-40 厚さ12cm *** B単- 71号 *** 下層路盤(市道)		m ²	496		歩A・単A
000072	購入材 C-40(黒) 厚さ12cm *** B単- 72号 *** 不陸整正		m ²	1,127		歩A・単A
000073	*** B単- 73号 *** UG型側溝		m ²	208		歩A・単A
000074	再利用 L=2.0m/個 *** B単- 74号 *** 管渠型側溝		m	4,264		歩A・単A
000075	再利用 L=2.0m/個 *** B単- 75号 *** PU3型側溝		m	4,902		歩A・単A
000076	再利用 L=2.0m/個 *** B単- 76号 *** 地先境界ブロック復旧		m	4,902		歩A・単A
000077	再利用 A種 L=0.60m/個 *** B単- 77号 *** 区画線工		m	4,645		歩A・単A
000078	外側線 白色実線 B=15cm *** B単- 78号 *** 区画線工		m	422		歩A・単A
000079	中央線 白色破線 B=15cm *** B単- 79号 *** 表層		m	446		歩A・単A
000080	再生密粒度アスコン(13) 厚さ3cm *** B単- 80号 *** 路盤(農道)		m ²	3,566		歩A・単A
000081	再生粒度砕石 RM-40 厚さ5cm *** B単- 81号 *** 上層路盤(県道)		m ²	1,192		歩A・単A
000082	再生粒度砕石 RM-40 厚さ2cm *** B単- 82号 *** 上層路盤(市道)		m ²	989		歩A・単A
000083	再生粒度砕石 RM-40 厚さ4cm *** B単- 83号 *** 上層路盤(市道)		m ²	1,117		歩A・単A
000084	粒度砕石 M-40(黒) 厚さ4cm *** B単- 84号 *** 残土処理(路盤撤去・運搬)		m ²	1,168		歩A・単A
000085	RM-40, M-40(黒) *** B単- 85号 *** 吊り防護		m ³	1,998		歩A・単A
000086	H形鋼(200型) *** B単- 86号 *** 交通誘導警備員		箇所	5,009		歩A・単A
			人	14,586		歩A・単A

事業名	石垣島農業水利事業
工事名	大浦3号送水路伊原間工区(その6)工事

コード	名称(規格)	数量	単位	単価	金額	備考
000087	*** B単- 87号 *** 進入道路設置					
	クラッシュラン(黒) B=4.0m t=30cm		m3	7,924		歩A・単A
000088	*** B単- 88号 *** 進入道路撤去					
	クラッシュラン(黒) B=4.0m t=30cm		m3	2,058		歩A・単A
000089	*** B単- 89号 *** 敷鉄板設置・撤去					
	t=22mm		m ²	1,450		歩A・単A
000090	*** B単- 90号 *** 畦畔設置					
	上幅30cm×下幅90cm		m	1,308		歩A・単A
000091	*** B単- 91号 *** 畦畔撤去					
			m	64		歩A・単A
000092	*** B単- 92号 *** 土木安定シート設置					
	100kg/5cm相当		m ²	245		歩A・単A
000093	*** B単- 93号 *** 土木安定シート撤去					
	100kg/5cm相当		m ²	95		歩A・単A
000094	*** B単- 94号 *** ブルーシート設置					
	3.6×5.4 #3000		m ²	152		歩A・単A
000095	*** B単- 95号 *** ブルーシート設置					
	耐用年数2年物		m ²	779		歩A・単A
000096	*** B単- 96号 *** ブルーシート撤去					
			m ²	95		歩A・単A
000097	*** B単- 97号 *** 土のう設置					
	耐候性		袋	685		歩A・単A
000098	*** B単- 98号 *** 土のう撤去					
	耐候性		袋	370		歩A・単A
000099	*** B単- 99号 *** トラロープ設置					
	φ12mm		m	44		歩A・単A
000100	*** B単- 100号 *** 木杭設置					
			個	186		歩A・単A
000101	*** B単- 101号 *** 産業廃棄物運搬					
	廃プラスチック 先島メンテナンス L=20.8km		空m3	1,822		歩A・単A
000102	*** B単- 102号 *** 産業廃棄物処理					
	廃プラスチック 先島メンテナンス L=20.8km		m3	5,000		歩A・単A
000103	*** B単- 103号 *** 仮設材輸送					
	H形鋼(吊り防護)		ton	10,700		歩A・単A
000104	*** B単- 104号 *** 仮設材輸送					
	敷鉄板		ton	10,700		歩A・単A
000105	*** B単- 105号 *** 床掘・運搬					
	路盤・土砂		m3	317		歩A・単A
000106	*** B単- 106号 *** 埋戻					
	路盤・土砂(振動コンパクト)		m3	3,576		歩A・単A
000107	*** B単- 107号 *** 産業廃棄物税					
	アスファルト切断屑		ton	909		歩A・単A
000108	*** B単- 108号 *** 産業廃棄物税					

事業名	石垣島農業水利事業
工事名	大浦3号送水路伊原間工区(その6) 工事

コード	名称(規格)	数量	単位	単価	金額	備考
*** B単- 1号 ***						
000001	床掘・運搬(素掘り) 上層路盤 流用 仮置場へ搬出:L=0.6km		m3		1.000	歩A 当たり算出
SA0103	SP 床掘り 土砂,標準,無し,無し,なし	1.000	m3	317.1	317	S単 75号
SA0121	SP 土砂等運搬 標準,パック山積0.8m3(平積0.6m3),土砂(岩塊・玉石混り土含む),無し,1.0km以下	1.000	m3	548	548	S単 76号
	合計				865	
	単価				865	
*** B単- 2号 ***						
000002	床掘・運搬(素掘り) 下層路盤 流用 仮置場へ搬出:L=0.6km		m3		1.000	歩A 当たり算出
SA0103	SP 床掘り 土砂,標準,無し,無し,なし	1.000	m3	317.1	317	S単 75号
SA0121	SP 土砂等運搬 標準,パック山積0.8m3(平積0.6m3),土砂(岩塊・玉石混り土含む),無し,1.0km以下	1.000	m3	548	548	S単 76号
	合計				865	
	単価				865	
*** B単- 3号 ***						
000003	床掘・運搬(素掘り) 土砂(粘性土)流用 仮置場へ搬出:L=0.6km		m3		1.000	歩A 当たり算出
SA0103	SP 床掘り 土砂,標準,無し,無し,なし	1.000	m3	317.1	317	S単 75号
SA0121	SP 土砂等運搬 標準,パック山積0.8m3(平積0.6m3),土砂(岩塊・玉石混り土含む),無し,1.0km以下	1.000	m3	548	548	S単 76号
	合計				865	
	単価				865	
*** B単- 4号 ***						
000004	床掘・運搬(素掘り) 土砂(粘性土)建設発生土受入地へ搬出:L=9.0km		m3		1.000	歩A 当たり算出
SA0103	SP 床掘り 土砂,標準,無し,無し,なし	1.000	m3	317.1	317	S単 75号
	合計				317	
	単価				317	
*** B単- 5号 ***						
000005	残土処理 土砂(粘性土)建設発生土受入地へ搬出:L=9.0km		m3		1.000	歩A 当たり算出
SA0121	SP 土砂等運搬 標準,パック山積0.8m3(平積0.6m3),土砂(岩塊・玉石混り土含む),無し,9.5km以下	1.000	m3	1,741	1,741	S単 77号
	合計				1,741	
	単価				1,741	
*** B単- 6号 ***						
000006	法面整形 人力荒仕上げ		m ²		1.000	歩A 当たり算出
S01072	整形工(人力荒仕上げ) 土砂	1.000	m ²	357	357	S単 4号
	合計				357	
	単価				357	

事業名	石垣島農業水利事業
工事名	大浦3号送水路伊原間工区(その6) 工事

コード	名称(規格)	数量	単位	単価	金額	備考
*** B単-7号 ***						
000007	舗装版切断 アスファルト舗装版 t=5cm		m		1,000	歩A 当たり算出
S02200	[SP 施工パッケージ(直接入力用)] アスファルト舗装版, 15cm以下	1.000	m	812.6	813	S単 35号
	合 計				813	
	単 価				813	
*** B単-8号 ***						
000008	舗装版切断 アスファルト舗装版 t=4cm		m		1,000	歩A 当たり算出
S02200	[SP 施工パッケージ(直接入力用)] アスファルト舗装版, 15cm以下	1.000	m	812.6	813	S単 35号
	合 計				813	
	単 価				813	
*** B単-9号 ***						
000009	舗装版破碎 アスファルト舗装版 t=5cm		m ²		1,000	歩A 当たり算出
SA0222	SP 舗装版破碎 アスファルト舗装版, 無し, 不要, 15cm以下, -, 有り, なし	1.000	m ²	288.6	289	S単 83号
	合 計				289	
	単 価				289	
*** B単-10号 ***						
000010	舗装版破碎 アスファルト舗装版 t=4cm		m ²		1,000	歩A 当たり算出
SA0222	SP 舗装版破碎 アスファルト舗装版, 無し, 不要, 15cm以下, -, 有り, なし	1.000	m ²	288.6	289	S単 83号
	合 計				289	
	単 価				289	
*** B単-11号 ***						
000011	般運搬・処理(産業廃棄物処分費) アスファルト殻 L=20.8km		m ³		1,000	歩A 当たり算出
SA0221	SP 般運搬 舗装版破碎, 機械積込(舗装版厚15cm以下), 無し, 22.0km以下,	1.000	m ³	5,352	5,352	S単 81号
S02123	建設廃材 アスファルトコンクリート廃材500円/t×2.35 t/m ³	1.000	m ³	1,170	1,170	S単 31号
	合 計				6,522	
	単 価				6,522	
*** B単-12号 ***						
000012	般運搬・処理(産業廃棄物処分費) アスファルト切断屑殻 L=20.8km		m ³		1,000	歩A 当たり算出
SA0221	SP 般運搬 舗装版破碎, 機械積込(小規模土工), 無し, 28.5km以下,	1.000	m ³	15,230	15,230	S単 82号
S02123	建設廃材 アスファルト切断屑40,000円/t×2.35 t/m ³	1.000	m ³	94,000	94,000	S単 32号
	合 計				109,230	
	単 価				109,230	
*** B単-13号 ***						
000013	舗装版切断 アスファルト舗装版 t=3cm		m		1,000	歩A 当たり算出
S02200	[SP 施工パッケージ(直接入力用)] アスファルト舗装版, 15cm以下	1.000	m	812.6	813	S単 35号
	合 計				813	
	単 価				813	

事業名	石垣島農業水利事業
工事名	大浦3号送水路伊原間工区(その6) 工事

コード	名称(規格)	数量	単位	単価	金額	備考
*** B単- 14号 ***						
000014	舗装版切断 アスファルト舗装版 t=4cm		m		1,000 m	歩A 当たり算出
S02200	[SP 施工パッケージ(直接入力用)] アスファルト舗装版, 15cm以下	1,000	m	812.6	813	S単 35号
	合 計				813	
	単 価				813	
*** B単- 15号 ***						
000015	舗装版破碎 アスファルト舗装版 t=3cm		m ²		1,000 m ²	歩A 当たり算出
SA0222	SP 舗装版破碎 アスファルト舗装版, 無し, 不要, 15cm以下, -, 有り, なし	1,000	m ²	288.6	289	S単 83号
	合 計				289	
	単 価				289	
*** B単- 16号 ***						
000016	舗装版破碎 アスファルト舗装版 t=5cm		m ²		1,000 m ²	歩A 当たり算出
SA0222	SP 舗装版破碎 アスファルト舗装版, 無し, 不要, 15cm以下, -, 有り, なし	1,000	m ²	288.6	289	S単 83号
	合 計				289	
	単 価				289	
*** B単- 17号 ***						
000017	殻運搬・処理(産業廃棄物処分費) アスファルト殻 L=20.8km		m ³		1,000 m ³	歩A 当たり算出
SA0221	SP 殻運搬 舗装版破碎, 機械積込(舗装版厚15cm以下), 無し, 22.0km以下,	1,000	m ³	5,352	5,352	S単 81号
S02123	建設廃材 アスファルトコンクリート廃材500円/t×2.35 t/m ³	1,000	m ³	1,170	1,170	S単 31号
	合 計				6,522	
	単 価				6,522	
*** B単- 18号 ***						
000018	殻運搬・処理(産業廃棄物処分費) アスファルト切断屑殻 L=20.8km		m ³		1,000 m ³	歩A 当たり算出
SA0221	SP 殻運搬 舗装版破碎, 機械積込(小規模土工), 無し, 28.5km以下,	1,000	m ³	15,230	15,230	S単 82号
S02123	建設廃材 アスファルト切断屑40,000円/t×2.35 t/m ³	1,000	m ³	94,000	94,000	S単 32号
	合 計				109,230	
	単 価				109,230	
*** B単- 19号 ***						
000019	UG型側溝撤去 (再利用)		m		1,000 m	歩A 当たり算出
S05801	【排水構造物工】 U型側溝, 昼間施工, L=2000, 1000kg/個以下, なし, -, -, 基礎碎石の施工無し, 再利用撤去を行なわない	1,000	m	4,264	4,264	S単 36号
	合 計				4,264	
	単 価				4,264	
*** B単- 20号 ***						
000020	管渠型側溝撤去 (再利用)		m		1,000 m	歩A 当たり算出
S05801	【排水構造物工】 U型側溝, 昼間施工, L=2000, 1000kg/個以下, なし, -, -, 基礎碎石の施工有り, 再利	1,000	m	4,902	4,902	S単 37号

事業名	石垣島農業水利事業
工事名	大浦3号送水路伊原間工区(その6)工事

コード	名称(規格)	数量	単位	単価	金額	備考
	用撤去を行なわない					
	合計				4,902	
	単価				4,902	
	*** B単- 21号 ***					
000021	PU3型側溝撤去 (再利用)		m		1,000	歩A 当たり算出
S05801	【排水構造物工】 U型側溝,昼間施工,L=2000,1000kg/個以下,なし,-,-,基礎砕石の施工有り,再利用撤去を行なわない	1.000	m	4,902	4,902	S単 37号
	合計				4,902	
	単価				4,902	
	*** B単- 22号 ***					
000022	地先境界ブロック (再利用)		m		1,000	歩A 当たり算出
SA0879	SP 地先境界ブロック撤去 再利用,なし	1.000	m	1,880	1,880	S単 106号
	合計				1,880	
	単価				1,880	
	*** B単- 23号 ***					
000023	基面整生 土砂		m ²		1,000	歩A 当たり算出
SA0151	SP 基面整正 基面整正	1.000	m ²	594.2	594	S単 80号
	合計				594	
	単価				594	
	*** B単- 24号 ***					
000024	法面整形 土砂		m ²		1,000	歩A 当たり算出
S01072	整形工(人力荒仕上げ) 土砂	1.000	m ²	357	357	S単 4号
	合計				357	
	単価				357	
	*** B単- 25号 ***					
000025	砕石基礎 流しコーラル 管基床部		m ³		1,000	歩A 当たり算出
S07001	バイブライン基礎 砕石・礫質土・粘性土,その他購入土,山積0.80m ³ (平積0.60m ³),振動ロータリ式,区分I,あり,なし	1.000	m ³	4,551	4,551	S単 38号
S02116	コーラル(流し)	1.200	m ³	4,550	5,460	S単 10号
	合計				10,011	
	単価				10,011	
	*** B単- 26号 ***					
000026	砕石基礎 流しコーラル 管側部		m ³		1,000	歩A 当たり算出
S07001	バイブライン基礎 砕石・礫質土・粘性土,その他購入土,山積0.80m ³ (平積0.60m ³),タパ,区分I,あり,なし	1.000	m ³	7,124	7,124	S単 39号
S02116	コーラル(流し)	1.200	m ³	4,550	5,460	S単 10号
	合計				12,584	

事業名	石垣島農業水利事業
工事名	大浦3号送水路伊原間工区(その6)工事

コード	名称(規格)	数量	単位	単価	金額	備考
	単 価				12,584	
	*** B単- 27号 ***					
000027	砕石基礎 クラッシュラン(黒) 管基床部		m3		1,000	歩A 当たり算出
S07001	パイプライン基礎 砕石・礫質土・粘性土,その他購入土,山積0.80m3(平積0.60m3),振動ローラ付ガイト式,区分I,あり,なし	1,000	m3	4,551	4,551	S単 38号
S02116	クラッシュラン ,黒石 C-40 40~0mm 石垣島北部単価,	1,200	m3	4,800	5,760	S単 11号
	合 計				10,311	
	単 価				10,311	
	*** B単- 28号 ***					
000028	砕石基礎 クラッシュラン(黒) 管側部		m3		1,000	歩A 当たり算出
S07001	パイプライン基礎 砕石・礫質土・粘性土,その他購入土,山積0.80m3(平積0.60m3),クソバ,区分I,あり,なし	1,000	m3	7,124	7,124	S単 39号
S02116	クラッシュラン ,黒石 C-40 40~0mm 石垣島北部単価,	1,200	m3	4,800	5,760	S単 11号
	合 計				12,884	
	単 価				12,884	
	*** B単- 29号 ***					
000029	ダクタイル鋳鉄管 径600 DB種 素掘り施工		m		357,500	歩A 当たり算出
S07054	ダクタイル鋳鉄管機械布設(K形) 直管,600×6,DB種,バックホ(クレーン機能付),なし,あり,なし	9,000	本	482,843	4,345,587	S単 41号
S07055	ダクタイル鋳鉄管機械布設(T形) 直管,600×6,DB種,バックホ(クレーン機能付),なし,なし	36,000	本	495,580	17,840,880	S単 50号
S07054	ダクタイル鋳鉄管機械布設(K-T形 DB種 直管) 直管,600×6,DB種,バックホ(クレーン機能付),なし,あり,なし	1,000	本	482,843	482,843	S単 42号
S07055	ダクタイル鋳鉄管機械布設(T-K形 DB種 直管) 直管,600×6,DB種,バックホ(クレーン機能付),なし,なし	8,000	本	495,580	3,964,640	S単 51号
S07054	ダクタイル鋳鉄管機械布設(K形 DB種 甲切管) 直管,600×6,DB種,バックホ(クレーン機能付),あり,あり,なし	2,000	本	36,397	72,794	S単 43号
S07055	ダクタイル鋳鉄管機械布設(T形 DB種 甲切管) 直管,600×6,DB種,バックホ(クレーン機能付),あり,なし	4,000	本	22,107	88,428	S単 52号
S07054	ダクタイル鋳鉄管機械布設(K形 DB種 乙切管) 直管,600×6,DB種,バックホ(クレーン機能付),あり,あり,なし	2,000	本	36,397	72,794	S単 44号
S07055	ダクタイル鋳鉄管機械布設(T形 DB種 乙切管) 直管,600×6,DB種,バックホ(クレーン機能付),あり,なし	4,000	本	22,107	88,428	S単 53号
S07054	ダクタイル鋳鉄管機械布設(K-T形 DB種 乙切管) 直管,600×6,DB種,バックホ(クレーン機能付),あり,あり,なし	2,000	本	36,397	72,794	S単 45号
	合 計				27,029,188	
	単 価				75,606	
	*** B単- 30号 ***					
000030	ダクタイル鋳鉄管(切管用) K形 DB種 径600 長6.0m		本		1,000	歩A 当たり算出
S02116	ダクタイル鋳鉄管 内面モルタルライニング K形 5種管・DB 径600 長6.0m,,	1,000	本	446,000	446,000	S単 12号
	合 計				446,000	
	単 価				446,000	
	*** B単- 31号 ***					
000031	ダクタイル鋳鉄管(切管用) T形 DB種 径600 長6.0m		本		1,000	歩A 当たり算出
S02116	ダクタイル鋳鉄管 内面モルタルライニング T形 5種管・DB 径600 長6.0m,,	1,000	本	473,000	473,000	S単 13号
	合 計				473,000	
	単 価				473,000	

事業名	石垣島農業水利事業
工事名	大浦3号送水路伊原間工区(その6) 工事

コード	名称(規格)	数量	単位	単価	金額	備考
*** B単- 32号 ***						
000032	ダクタイル鋳鉄管 異形管 K形両受曲管 φ600×22° 1/2		本		1,000	歩A 当たり算出
S07054	ダクタイル鋳鉄管機械布設(K形) 短管・異形管,600×6,DB種,バックホ(クレーン機能付),なし,,なし	1,000	本	246,607	246,607	S単 46号
	合 計				246,607	
	単 価				246,607	
*** B単- 33号 ***						
000033	ダクタイル鋳鉄管 異形管 K形両受曲管 φ600×11° 1/4		本		1,000	歩A 当たり算出
S07054	ダクタイル鋳鉄管機械布設(K形) 短管・異形管,600×6,DB種,バックホ(クレーン機能付),なし,,なし	1,000	本	221,582	221,582	S単 47号
	合 計				221,582	
	単 価				221,582	
*** B単- 34号 ***						
000034	ダクタイル鋳鉄管 異形管 K形両受曲管 φ600×5° 5/8		本		1,000	歩A 当たり算出
S07054	ダクタイル鋳鉄管機械布設(K形) 短管・異形管,600×6,DB種,バックホ(クレーン機能付),なし,,なし	1,000	本	207,568	207,568	S単 48号
	合 計				207,568	
	単 価				207,568	
*** B単- 35号 ***						
000035	ダクタイル鋳鉄管 異形管 K形フランジ付T字管 φ600×φ75 16K		本		1,000	歩A 当たり算出
S07054	ダクタイル鋳鉄管機械布設(K形) 短管・異形管,600×6,DB種,バックホ(クレーン機能付),なし,,なし	1,000	本	322,683	322,683	S単 49号
	合 計				322,683	
	単 価				322,683	
*** B単- 36号 ***						
000036	K形接合部品 径600		組		1,000	歩A 当たり算出
S02116	ダクタイル鋳鉄管用接合部品 K形押輪ボルト・ゴム輪 径600,,	1,000	組	28,900	28,900	S単 14号
	合 計				28,900	
	単 価				28,900	
*** B単- 37号 ***						
000037	K形特殊押輪 ダクタイル鋳鉄管用離脱防止金具(全周タイプ 径600)		組		1,000	歩A 当たり算出
S02116	ダクタイル鋳鉄管用離脱防止金具(全周タイプ) K形 径600,,	1,000	組	79,400	79,400	S単 15号
	合 計				79,400	
	単 価				79,400	
*** B単- 38号 ***						
000038	管切断(DCIP管) 径600		箇所		1,000	歩A 当たり算出
S07062	管切断(DCIP管) 600mm	1,000	箇所	22,120	22,120	S単 54号
	合 計				22,120	
	単 価				22,120	

事業名	石垣島農業水利事業
工事名	大浦3号送水路伊原間工区(その6)工事

コード	名称(規格)	数量	単位	単価	金額	備考
*** B単- 39号 ***						
000039	弁類 径75 16K 樹脂製 補修弁付 (レバー式)		基		1,000	歩A 当たり算出
S07093	空気弁人力据付 75mm, 急排空気弁, あり	1.000	基	31,339	31,339	S単 56号
S02116	樹脂製空気弁 (補修弁付) φ75 16K,,	1.000	基	169,000	169,000	S単 16号
	合 計				200,339	
	単 価				200,339	
*** B単- 40号 ***						
000040	両フランジ短管 径75 16K L=500		本		1,000	歩A 当たり算出
S07051	ダクタイル鋳鉄管人力布設 短管・異形管, K形, 75mm, 3種, なし,	1.000	本	30,197	30,197	S単 40号
	合 計				30,197	
	単 価				30,197	
*** B単- 41号 ***						
000041	フランジ接合部品 GF1フランジ型 径75 16K		組		1,000	歩A 当たり算出
S02116	ダクタイル鋳鉄管用接合部品 GF1フランジ形 16K 径75,,	1.000	組	12,300	12,300	S単 17号
	合 計				12,300	
	単 価				12,300	
*** B単- 42号 ***						
000042	組立2号マンホール設置 蓋 (T-25) 調整リング 斜壁 直壁 底版		基		1,000	歩A 当たり算出
SA0871	SP プレキャストマンホール 据付, 2000Kg/基以下, 無しまたは円形断面以外	1.000	基	433,000	433,000	S単 104号
	合 計				433,000	
	単 価				433,000	
*** B単- 43号 ***						
000043	通気孔 SGP 100A		m		1,000	歩A 当たり算出
S07071	炭素鋼管人力布設 白ネジ付 100A(4B)	1.000	m	10,092	10,092	S単 55号
	合 計				10,092	
	単 価				10,092	
*** B単- 44号 ***						
000044	SGP90° エルボ 径100 溶接式 ムネ有 ショートタイプ		個		1,000	歩A 当たり算出
S02116	SGP90° エルボ 径100 溶接式 ムネ有 ショートタイプ,,	1.000	個	4,510	4,510	S単 18号
	合 計				4,510	
	単 価				4,510	
*** B単- 45号 ***						
000045	SGP180° エルボ 径100 溶接式 ムネ有 ショートタイプ		個		1,000	歩A 当たり算出
S02116	SGP180° エルボ 径100 溶接式 ムネ有 ショートタイプ,,	1.000	個	14,700	14,700	S単 19号
	合 計				14,700	
	単 価				14,700	

事業名	石垣島農業水利事業
工事名	大浦3号送水路伊原間工区(その6)工事

コード	名称(規格)	数量	単位	単価	金額	備考
*** B単- 46号 ***						
000046	防虫目皿 φ100 外ねじ型		個		1,000	歩A 当たり算出
S02116	防虫目皿 φ100用 外ねじ型	1.000	個	4,360	4,360	S単 20号
	合 計				4,360	
	単 価				4,360	
*** B単- 47号 ***						
000047	保護コンクリート 18N-8-20		m3		1,000	歩A 当たり算出
SA0311	SP コンクリート 小型構造物, 人力打設, 計上する, -, 一般養生, -, 無し, -, , コンクリート各種	1.000	m3	49,850	49,850	S単 85号
	合 計				49,850	
	単 価				49,850	
*** B単- 48号 ***						
000048	型枠		m ²		1,000	歩A 当たり算出
SA0312	SP 型枠 一般型枠, 小型構造物	1.000	m ²	11,990	11,990	S単 86号
	合 計				11,990	
	単 価				11,990	
*** B単- 49号 ***						
000049	基礎砕石 流しコーラル t=150mm		m ²		1,000	歩A 当たり算出
SA0301	SP 基礎砕石 12.5cmを超え17.5cm以下, 計上する, なし, 砕石各種	1.000	m ²	2,224	2,224	S単 84号
	合 計				2,224	
	単 価				2,224	
*** B単- 50号 ***						
000050	埋設表示テープ 幅150mm 50m 2倍ボ リエチレンクロス		m		1,000	歩A 当たり算出
T00001	埋設物表示テープ敷設 幅150mm 50m 2倍ボ リエチレンクロス	1.000	m	345	345	T単 1号
	合 計				345	
	単 価				345	
*** B単- 51号 ***						
000051	表土掘削・埋戻 (仮置場) 表土厚 t=60cm (沈砂池部)		m ²		1,000	歩A 当たり算出
SA0101	SP 掘削 土砂, オープンカット, 無し, 無し, 5,000m3未満, -, -, -	0.600	m3	352.9	212	S単 73号
SA0102	SP 積込(ルーズ) 土砂, 土量50,000m3未満	0.600	m3	256.7	154	S単 74号
	合 計				366	
	単 価				366	
*** B単- 52号 ***						
000052	表土掘削・埋戻 (仮置場) 表土厚 t=60cm (表土部、沈砂池部以外)		m ²		1,000	歩A 当たり算出
SA0101	SP 掘削 土砂, オープンカット, 無し, 無し, 5,000m3未満, -, -, -	0.600	m3	352.9	212	S単 73号
SA0102	SP 積込(ルーズ) 土砂, 土量50,000m3未満	0.600	m3	256.7	154	S単 74号
	合 計				366	
	単 価				366	

事業名	石垣島農業水利事業
工事名	大浦3号送水路伊原間工区(その6) 工事

コード	名称(規格)	数量	単位	単価	金額	備考
*** B単- 53号 ***						
000053	耕起(仮置場) 2回		㎡		1.000	歩A 当たり算出
S15004	耕地復旧(耕起) 有	1.000	㎡	50	50	S単 62号
S15004	耕地復旧(耕起) 有	1.000	㎡	50	50	S単 62号
	合 計				100	
	単 価				100	
*** B単- 54号 ***						
000054	表土掘削・埋戻(本線) 表土厚 t=60cm		㎡		1.000	歩A 当たり算出
SA0101	SP 掘削 土砂, オブジェクト, 無し, 無し, 5,000m3未満, -, -, -	0.600	m3	352.9	212	S単 73号
SA0102	SP 積込(ルーズ) 土砂, 土量50,000m3未満	0.600	m3	256.7	154	S単 74号
	合 計				366	
	単 価				366	
*** B単- 55号 ***						
000055	表土掘削・埋戻(本線) 表土厚 t=30cm		㎡		1.000	歩A 当たり算出
S15003	耕地復旧(表土掘削・埋戻) 表土掘削, なし	0.300	㎡	78	23	S単 60号
S15003	耕地復旧(表土掘削・埋戻) 表土埋戻, なし	0.300	㎡	80	24	S単 61号
	合 計				47	
	単 価				47	
*** B単- 56号 ***						
000056	耕起(本線) 2回		㎡		1.000	歩A 当たり算出
S15004	耕地復旧(耕起) 有	1.000	㎡	50	50	S単 62号
S15004	耕地復旧(耕起) 有	1.000	㎡	50	50	S単 62号
	合 計				100	
	単 価				100	
*** B単- 57号 ***						
000057	流用土路床(埋戻1) 粘性土 管頂~30cm(人力まき出し+振動コンパクタ)		m3		1.000	歩A 当たり算出
S01041	人力土工(盛土・埋戻) 粘性土・礫質土, 埋戻, まき出し, 振動コンパクタ(II)	1.000	m3	3,894	3,894	S単 1号
SA0102	SP 積込(ルーズ) 土砂, 土量50,000m3未満	1.110	m3	256.7	285	S単 74号
SA0121	SP 土砂等運搬 標準, ハック初山積0.8m3(平積0.6m3), 土砂(岩塊・玉石混り土含む), 無し, 1.0km以下	1.110	m3	548	608	S単 76号
SA0102	SP 積込(ルーズ) 土砂, 土量50,000m3未満	1.110	m3	256.7	285	S単 74号
	合 計				5,072	
	単 価				5,072	
*** B単- 58号 ***						
000058	流用土路床(埋戻2) 粘性土 管頂30~60cm(振動ローバッド)		m3		1.000	歩A 当たり算出
S01082	締固工(振動ロー締固め2.5m未満) 路床, 0.8~1.1ton, なし	1.000	m3	969	969	S単 5号
S01041	人力土工(盛土・埋戻) 粘性土・礫質土, 埋戻, まき出し, 締固めを計上しない	1.000	m3	2,519	2,519	S単 2号

事業名	石垣島農業水利事業
工事名	大浦3号送水路伊原間工区(その6)工事

コード	名称(規格)	数量	単位	単価	金額	備考
SA0102	SP 積込(ルーズ) 土砂,土量50,000m3未満	1.110	m3	256.7	285	S単 74号
SA0121	SP 土砂等運搬 標準,パック材山積0.8m3(平積0.6m3),土砂(岩塊・玉石混り土含む),無し,1.0km以下	1.110	m3	548	608	S単 76号
SA0102	SP 積込(ルーズ) 土砂,土量50,000m3未満	1.110	m3	256.7	285	S単 74号
	合計				4,666	
	単価				4,666	
	*** B単-59号 ***					
000059	流用土路床(埋戻3) 粘性土 1.0m≦B<2.5m(振動ローダ乗式)		m3		1,000	歩A 当たり算出
S01082	締固工(振動ローダ締固め2.5m未満) 路床,3.0~4.0ton,あり	1.000	m3	552	552	S単 6号
S01041	人力土工(盛土・埋戻) 粘性土・礫質土,埋戻,まき出し,締固めを計上しない	1.000	m3	2,519	2,519	S単 2号
SA0102	SP 積込(ルーズ) 土砂,土量50,000m3未満	1.110	m3	256.7	285	S単 74号
SA0121	SP 土砂等運搬 標準,パック材山積0.8m3(平積0.6m3),土砂(岩塊・玉石混り土含む),無し,1.0km以下	1.110	m3	548	608	S単 76号
SA0102	SP 積込(ルーズ) 土砂,土量50,000m3未満	1.110	m3	256.7	285	S単 74号
	合計				4,249	
	単価				4,249	
	*** B単-60号 ***					
000060	流用土路床(埋戻4) 粘性土 2.5m≦B<4.0m(振動ローダ乗式)		m3		1,000	歩A 当たり算出
SA0141	SP 路体(築堤)盛土・埋戻 2.5m以上4.0m未満,-,-,あり	1.000	m3	992.5	993	S単 78号
SA0121	SP 土砂等運搬 標準,パック材山積0.8m3(平積0.6m3),土砂(岩塊・玉石混り土含む),無し,1.0km以下	1.110	m3	548	608	S単 76号
SA0102	SP 積込(ルーズ) 土砂,土量50,000m3未満	1.110	m3	256.7	285	S単 74号
	合計				1,886	
	単価				1,886	
	*** B単-61号 ***					
000061	表層(県道) 再生密粒度アスコン(20)厚さ5cm		m ²		1,000	歩A 当たり算出
SA0843	SP 表層(車道・路肩部) 3.0m超,50mm,アスファルト混合物I(2.35t/m ³),プライムコート各種,なし,再生密粒度アスコン(20)	1.000	m ²	5,437	5,437	S単 101号
	合計				5,437	
	単価				5,437	
	*** B単-62号 ***					
000062	表層(市道) 再生密粒度アスコン(13)厚さ4cm		m ²		1,000	歩A 当たり算出
SA0843	SP 表層(車道・路肩部) 3.0m超,40mm,アスファルト混合物I(2.35t/m ³),プライムコート各種,なし,再生密粒度アスコン(13)	1.000	m ²	4,447	4,447	S単 102号
	合計				4,447	
	単価				4,447	
	*** B単-63号 ***					
000063	上層路盤(農道) 流用材 RM-40 厚さ10cm		m ²		1,000	歩A 当たり算出

事業名	石垣島農業水利事業
工事名	大浦3号送水路伊原間工区(その6) 工事

コード	名称(規格)	数量	単位	単価	金額	備考
SA0835	SP 上層路盤(歩道部) 100mm,1層施工,砕石,あり,路盤材(各種)	1.000	m ²	861.3	861	S単 96号
SA0121	SP 土砂等運搬 標準,パック山積0.8m3(平積0.6m3),土砂(岩塊・玉石混り土含む),無し,1.0km以下	0.110	m ³	548	60	S単 76号
SA0102	SP 積込(ルーズ) 土砂,土量50,000m ³ 未満	0.110	m ³	256.7	28	S単 74号
	合計				949	
	単価				949	
	*** B単- 64号 ***					
000064	上層路盤(県道) 流用材 RM-40 厚さ15cm		m ²		1.000	歩A 当たり算出
SA0834	SP 上層路盤(車道・路肩部) 路盤材,路盤材(各種)砕石材,-,-,1層施工,なし,0mm,150mm	1.000	m ²	392.8	393	S単 92号
SA0121	SP 土砂等運搬 標準,パック山積0.8m3(平積0.6m3),土砂(岩塊・玉石混り土含む),無し,1.0km以下	0.170	m ³	548	93	S単 76号
SA0102	SP 積込(ルーズ) 土砂,土量50,000m ³ 未満	0.170	m ³	256.7	44	S単 74号
	合計				530	
	単価				530	
	*** B単- 65号 ***					
000065	上層路盤(市道) 流用材 RM-40 厚さ8cm		m ²		1.000	歩A 当たり算出
SA0834	SP 上層路盤(車道・路肩部) 路盤材,路盤材(各種)砕石材,-,-,1層施工,なし,0mm,80mm	1.000	m ²	392.8	393	S単 93号
SA0121	SP 土砂等運搬 標準,パック山積0.8m3(平積0.6m3),土砂(岩塊・玉石混り土含む),無し,1.0km以下	0.090	m ³	548	49	S単 76号
SA0102	SP 積込(ルーズ) 土砂,土量50,000m ³ 未満	0.090	m ³	256.7	23	S単 74号
	合計				465	
	単価				465	
	*** B単- 66号 ***					
000066	上層路盤(市道) 購入材 RM-40 厚さ8cm		m ²		1.000	歩A 当たり算出
SA0834	SP 上層路盤(車道・路肩部) 路盤材,再生粒度調整砕石 RM-40,-,-,1層施工,なし,0mm,80mm	1.000	m ²	906.2	906	S単 94号
	合計				906	
	単価				906	
	*** B単- 67号 ***					
000067	上層路盤(市道) 購入材 M-40(黒) 厚さ8cm		m ²		1.000	歩A 当たり算出
SA0834	SP 上層路盤(車道・路肩部) 路盤材,路盤材(各種)砕石材,-,-,1層施工,なし,0mm,80mm	1.000	m ²	1,009	1,009	S単 95号
	合計				1,009	
	単価				1,009	
	*** B単- 68号 ***					
000068	下層路盤(農道) 流用材 RC-40 厚さ15cm		m ²		1.000	歩A 当たり算出
SA0833	SP 下層路盤(歩道部) 150mm,1層施工,砕石,あり,路盤材(各種)	1.000	m ²	861.4	861	S単 91号
SA0121	SP 土砂等運搬 標準,パック山積0.8m3(平積0.6m3),土砂(岩塊・玉石混り土含む),無し,1.0km以下	0.170	m ³	548	93	S単 76号
SA0102	SP 積込(ルーズ) 土砂,土量50,000m ³ 未満	0.170	m ³	256.7	44	S単 74号

事業名	石垣島農業水利事業
工事名	大浦3号送水路伊原間工区(その6)工事

コード	名称(規格)	数量	単位	単価	金額	備考
	合計				998	
	単価				998	
	*** B単- 69号 ***					
000069	下層路盤(県道) 流用材 RC-40 厚さ30cm		m ²		1,000	歩A 当たり算出
SA0832	SP 下層路盤(車道・路肩部) 300mm, 2層施工, 砕石, なし, 路盤材(各種)	1.000	m ²	786.5	787	S単 88号
SA0121	SP 土砂等運搬 標準, ハック砕山積0.8m ³ (平積0.6m ³), 土砂(岩塊・玉石混り土含む), 無し, 1.0km以下	0.330	m ³	548	181	S単 76号
SA0102	SP 積込(ルーズ) 土砂, 土量50,000m ³ 未満	0.330	m ³	256.7	85	S単 74号
	合計				1,053	
	単価				1,053	
	*** B単- 70号 ***					
000070	下層路盤(市道) 流用材 RC-40 厚さ12cm		m ²		1,000	歩A 当たり算出
SA0832	SP 下層路盤(車道・路肩部) 120mm, 1層施工, 砕石, なし, 路盤材(各種)	1.000	m ²	392.4	392	S単 89号
SA0121	SP 土砂等運搬 標準, ハック砕山積0.8m ³ (平積0.6m ³), 土砂(岩塊・玉石混り土含む), 無し, 1.0km以下	0.130	m ³	548	71	S単 76号
SA0102	SP 積込(ルーズ) 土砂, 土量50,000m ³ 未満	0.130	m ³	256.7	33	S単 74号
	合計				496	
	単価				496	
	*** B単- 71号 ***					
000071	下層路盤(市道) 購入材 C-40(黒) 厚さ12cm		m ²		1,000	歩A 当たり算出
SA0832	SP 下層路盤(車道・路肩部) 120mm, 1層施工, 砕石, なし, 路盤材(各種)	1.000	m ²	1,127	1,127	S単 90号
	合計				1,127	
	単価				1,127	
	*** B単- 72号 ***					
000072	不陸整正		m ²		1,000	歩A 当たり算出
SA0831	SP 不陸整正 無し, -, -, なし,	1.000	m ²	208.1	208	S単 87号
	合計				208	
	単価				208	
	*** B単- 73号 ***					
000073	UG型側溝 再利用 L=2.0m/個		m		1,000	歩A 当たり算出
S05801	【排水構造物工】 U型側溝, 昼間施工, L=2000, 1000kg/個以下, なし, -, -, 基礎砕石の施工無し, 再利用撤去を行なわない	1.000	m	4,264	4,264	S単 36号
	合計				4,264	
	単価				4,264	
	*** B単- 74号 ***					
000074	管渠型側溝 再利用 L=2.0m/個		m		1,000	歩A 当たり算出
S05801	【排水構造物工】 U型側溝, 昼間施工, L=2000, 1000kg/個以下, なし, -, -, 基礎砕石の施工有り, 再利	1.000	m	4,902	4,902	S単 37号

事業名	石垣島農業水利事業
工事名	大浦3号送水路伊原間工区(その6)工事

コード	名称(規格)	数量	単位	単価	金額	備考
	用撤去を行なわない					
	合計				4,902	
	単価				4,902	
	*** B単-75号 ***					
000075	PU3型側溝 再利用 L=2.0m/個		m		1,000	歩A 当たり算出
S05801	【排水構造物工】 U型側溝,昼間施工,L=2000,1000kg/個以下,なし,-,-,基礎砕石の施工有り,再利用撤去を行なわない	1,000	m	4,902	4,902	S単 37号
	合計				4,902	
	単価				4,902	
	*** B単-76号 ***					
000076	地先境界ブロック復旧 再利用 A種 L=0.60m/個		m		1,000	歩A 当たり算出
SA0877	SP 地先境界ブロック 再利用設置,A種(120×120×600),有り,無し,-,なし,砕石(各種),	1,000	m	4,645	4,645	S単 105号
	合計				4,645	
	単価				4,645	
	*** B単-77号 ***					
000077	区画線工 外側線 白色実線 B=15cm		m		1,000,000	歩A 当たり算出
S08801	【区画線工】 区画線設置,溶融式(手動),実線,15cm,なし,昼間施工,豪雪補正なし,,	1,000,000	m	222	222,000	S単 57号
Y00009	小計				222,000	
S02116	道路用塗料 トライックベイント(JIS K 5665) 溶融式 3種1号 ガラスビーズ 15~18% 白,,	570,000	kg	290	165,300	S単 22号
S02116	ガラスビーズ (JIS R 3301) 1号(0.106~0.850mm),,	25,000	kg	230	5,750	S単 23号
S02116	接着用プライマー 区画線用,,	25,000	kg	560	14,000	S単 24号
S02116	軽油 バトロール給油,,	36,000	L	145	5,220	S単 25号
Y00004	雑品	0.050		190,270	9,514	
	合計				421,784	
	単価				422	
	*** B単-78号 ***					
000078	区画線工 中央線 白色破線 B=15cm		m		1,000,000	歩A 当たり算出
S08801	【区画線工】 区画線設置,溶融式(手動),破線,15cm,なし,昼間施工,豪雪補正なし,,	1,000,000	m	246	246,000	S単 58号
Y00009	小計				246,000	
S02116	道路用塗料 トライックベイント(JIS K 5665) 溶融式 3種1号 ガラスビーズ 15~18% 白,,	570,000	kg	290	165,300	S単 22号
S02116	ガラスビーズ (JIS R 3301) 1号(0.106~0.850mm),,	25,000	kg	230	5,750	S単 23号
S02116	接着用プライマー 区画線用,,	25,000	kg	560	14,000	S単 24号
S02116	軽油 バトロール給油,,	40,000	L	145	5,800	S単 25号
Y00004	雑品	0.050		190,850	9,543	
	合計				446,393	
	単価				446	
	*** B単-79号 ***					
000079	表層 再生密粒度アスコン (13) 厚さ3cm		m ²		1,000	歩A 当たり算出

事業名	石垣島農業水利事業
工事名	大浦3号送水路伊原間工区(その6)工事

コード	名称(規格)	数量	単位	単価	金額	備考
SA0843	SP 表層(車道・路肩部) 1.4m以上3.0m以下,30mm,7スフィルト混合物 I (2.35t/m3),プライムコート 各種,あり,再生密粒度アスコン(13)	1.000	m ²	3,566	3,566	S単 103号
	合計				3,566	
	単価				3,566	
	*** B単- 80号 ***					
000080	路盤(農道) 再生粒度砕石 RM-40 厚さ5cm		m ²		1,000	歩A 当たり算出
SA0835	SP 上層路盤(歩道部) 50mm,1層施工,砕石,なし,再生粒度調整砕石 RM-40	1.000	m ²	1,192	1,192	S単 97号
	合計				1,192	
	単価				1,192	
	*** B単- 81号 ***					
000081	上層路盤(県道) 再生粒度砕石 RM-40 厚さ2cm		m ²		1,000	歩A 当たり算出
SA0835	SP 上層路盤(歩道部) 20mm,1層施工,砕石,あり,再生粒度調整砕石 RM-40	1.000	m ²	988.8	989	S単 98号
	合計				989	
	単価				989	
	*** B単- 82号 ***					
000082	上層路盤(市道) 再生粒度砕石 RM-40 厚さ4cm		m ²		1,000	歩A 当たり算出
SA0835	SP 上層路盤(歩道部) 40mm,1層施工,砕石,あり,再生粒度調整砕石 RM-40	1.000	m ²	1,117	1,117	S単 99号
	合計				1,117	
	単価				1,117	
	*** B単- 83号 ***					
000083	上層路盤(市道) 粒度砕石 M-40(黒) 厚さ4cm		m ²		1,000	歩A 当たり算出
SA0835	SP 上層路盤(歩道部) 40mm,1層施工,砕石,あり,路盤材(各種)	1.000	m ²	1,168	1,168	S単 100号
	合計				1,168	
	単価				1,168	
	*** B単- 84号 ***					
000084	残土処理(路盤撤去・運搬) RM-40, M-40(黒)		m ³		1,000	歩A 当たり算出
SA0121	SP 土砂等運搬 標準,バツ紗山積0.8m ³ (平積0.6m ³),土砂(岩塊・玉石混り土含む),無し,9.5km以下	1.000	m ³	1,741	1,741	S単 77号
SA0102	SP 積込(ルーズ) 土砂,土量50,000m ³ 未満	1.000	m ³	256.7	257	S単 74号
	合計				1,998	
	単価				1,998	
	*** B単- 85号 ***					
000085	吊り防護 H形鋼(200型)		箇所		6,000	歩A 当たり算出
S17002	[賃料(H形鋼・山留副部材)] H形鋼(杭使用),200型,無,24日,6回	1.090	ton	6,488	7,072	S単 63号
S02112	レバーブロック 0.75~1.5t	48,000	台・日	305	14,640	S単 7号
S02116	ワイヤロープ 4号裸A種 径8mm 6×24,,	26,400	m	316	8,342	S単 26号
	合計				30,054	

事業名	石垣島農業水利事業
工事名	大浦3号送水路伊原間工区(その6) 工事

コード	名称(規格)	数量	単位	単価	金額	備考
	単 価				5,009	
	*** B単- 86号 ***					
000086	交通誘導警備員		人		1,000	歩A 当たり算出
S02115	交通誘導警備員B	1,000	人	14,586	14,586	S単 9号
	合 計				14,586	
	単 価				14,586	
	*** B単- 87号 ***					
000087	進入道路設置 クラッシュラン(黒) B=4.0m t=30cm		m3		1,000	歩A 当たり算出
SA0141	SP 路体(築堤)盛土・埋戻 4.0m以上,20,000m3未満,無し,なし	1,000	m3	303.7	304	S単 79号
S02116	粒度調整砕石 黒石 M-40 40~0mm 石垣島北部単価,	1,270	m3	6,000	7,620	S単 27号
	合 計				7,924	
	単 価				7,924	
	*** B単- 88号 ***					
000088	進入道路撤去 クラッシュラン(黒) B=4.0m t=30cm		m3		1,000	歩A 当たり算出
SA0103	SP 床掘り 土砂,標準,無し,無し,なし	1,000	m3	317.1	317	S単 75号
SA0121	SP 土砂等運搬 標準,バツク砂山積0.8m3(平積0.6m3),土砂(岩塊・玉石混り土含む),無し,9.5km以下	1,000	m3	1,741	1,741	S単 77号
	合 計				2,058	
	単 価				2,058	
	*** B単- 89号 ***					
000089	敷鉄板設置・撤去 t=22mm		m ²		1,000	歩A 当たり算出
S18054	敷鉄板設置・撤去工 設置~賃料~撤去,3,2,なし	1,000	m ²	1,450	1,450	S単 64号
	合 計				1,450	
	単 価				1,450	
	*** B単- 90号 ***					
000090	畦畔 設置 上幅30cm×下幅90cm		m		1,000	歩A 当たり算出
S15002	耕地復旧(畦畔) 補助作業及び雑物除去作業,なし	1,000	m	1,308	1,308	S単 59号
	合 計				1,308	
	単 価				1,308	
	*** B単- 91号 ***					
000091	畦畔 撤去		m		1,000	歩A 当たり算出
SA0101	SP 掘削 土砂,オープンカット,無し,無し,5,000m3未満,-,-,-	0.180	m3	352.9	64	S単 73号
	合 計				64	
	単 価				64	
	*** B単- 92号 ***					
000092	土木安定シート 設置 100kg/5cm相当		m ²		1,000	歩A 当たり算出

事業名	石垣島農業水利事業
工事名	大浦3号送水路伊原間工区(その6)工事

コード	名称(規格)	数量	単位	単価	金額	備考
S18062	土工用マット(シート類)敷設・撤去 敷設	1.000	m ²	245	245	S単 65号
	合計				245	
	単価				245	
	*** B単- 93号 ***					
000093	土木安定シート 撤去 100kg/5cm相当		m ²		1.000	歩A 当たり算出
S18062	土工用マット(シート類)敷設・撤去 撤去	1.000	m ²	95	95	S単 66号
	合計				95	
	単価				95	
	*** B単- 94号 ***					
000094	ブルーシート 設置 3.6×5.4 #3000		m ²		1.000	歩A 当たり算出
S18062	土工用マット(シート類)敷設・撤去 敷設	1.000	m ²	152	152	S単 67号
	合計				152	
	単価				152	
	*** B単- 95号 ***					
000095	ブルーシート設置 耐用年数2年物		m ²		1.000	歩A 当たり算出
S18062	土工用マット(シート類)敷設・撤去 敷設	1.000	m ²	779	779	S単 68号
	合計				779	
	単価				779	
	*** B単- 96号 ***					
000096	ブルーシート 撤去		m ²		1.000	歩A 当たり算出
S18062	土工用マット(シート類)敷設・撤去 撤去	1.000	m ²	95	95	S単 69号
	合計				95	
	単価				95	
	*** B単- 97号 ***					
000097	土のう設置 耐候性		袋		1.000	歩A 当たり算出
T00002	土のう設置 62cm×48cm UV対応型	1.000	袋	685	685	T単 2号
	合計				685	
	単価				685	
	*** B単- 98号 ***					
000098	土のう撤去 耐候性		袋		1.000	歩A 当たり算出
T00003	土のう撤去	1.000	袋	370	370	T単 3号
	合計				370	
	単価				370	
	*** B単- 99号 ***					
000099	トラロープ設置 φ12mm		m		1.000	歩A 当たり算出
S02116	標識ロープ 黄黒ポリ製 径12mm	1.000	m	44	44	S単 29号

事業名	石垣島農業水利事業
工事名	大浦3号送水路伊原間工区(その6)工事

コード	名称(規格)	数量	単位	単価	金額	備考
	合計				44	
	単価				44	
	*** B単- 100号 ***					
000100	木杭設置		個		1.000	歩A 当たり算出
S02116	測量杭(杉) 4.5cm×4.5cm×60cm,,	1.000	本	186	186	S単 30号
	合計				186	
	単価				186	
	*** B単- 101号 ***					
000101	産業廃棄物運搬 廃プラスチック 先島メンテナンス L=20.8km		空m3		1.000	歩A 当たり算出
S19025	運搬(伐開、除根、除草) 21.0km 以下,良好	1.000	空m3	1,822	1,822	S単 72号
	合計				1,822	
	単価				1,822	
	*** B単- 102号 ***					
000102	産業廃棄物処理 廃プラスチック 先島メンテナンス L=20.8km		m3		1.000	歩A 当たり算出
S02123	建設廃材処分費 廃プラスチック	1.000	m3	5,000	5,000	S単 33号
	合計				5,000	
	単価				5,000	
	*** B単- 103号 ***					
000103	仮設材輸送 H形鋼(吊り防護)		ton		1.000	歩A 当たり算出
S19003	輸送費(仮設材) 基本運賃(自動入力),12m以内,30kmまで,往復計上,計上する(敷鉄板以外),,積 込・取卸+積込・取卸,0.0,0.0	1.000	ton	10,700	10,700	S単 70号
	合計				10,700	
	単価				10,700	
	*** B単- 104号 ***					
000104	仮設材輸送 敷鉄板		ton		1.000	歩A 当たり算出
S19003	輸送費(仮設材) 基本運賃(自動入力),12m以内,30kmまで,往復計上,計上する(敷鉄板),基地(積 込・取卸)+現場(積込・取卸),,0.0,0.0	1.000	ton	10,700	10,700	S単 71号
	合計				10,700	
	単価				10,700	
	*** B単- 105号 ***					
000105	床掘・運搬 路盤・土砂		m3		1.000	歩A 当たり算出
SA0103	SP 床掘り 土砂,標準,無し,無し,なし	1.000	m3	317.1	317	S単 75号
	合計				317	
	単価				317	
	*** B単- 106号 ***					
000106	埋戻 路盤・土砂(振動コンパク)		m3		1.000	歩A 当たり算出

事業名	石垣島農業水利事業
工事名	大浦3号送水路伊原間工区(その6) 工事

コード	名称(規格)	数量	単位	単価	金額	備考
S01041	*** S単-1号 *** 人力土工(盛土・埋戻) 人力土工(盛土・埋戻) 粘性土・礫質土,埋戻,まき出し,振動コンパクタ(II)		m3	3,894		歩A・単A
S01041	*** S単-2号 *** 人力土工(盛土・埋戻) 人力土工(盛土・埋戻) 粘性土・礫質土,埋戻,まき出し,締固めを計上しない		m3	2,519		歩A・単A
S01041	*** S単-3号 *** 人力土工(盛土・埋戻) 人力土工(盛土・埋戻) 粘性土・礫質土,埋戻,まき出し,振動コンパクタ(I)		m3	3,319		歩A・単A
S01072	*** S単-4号 *** 整形工(人力荒仕上げ) 整形工(人力荒仕上げ) 土砂		m ²	357		歩A・単A
S01082	*** S単-5号 *** 締固工(振動ロー締固め2.5m未満) 締固工(振動ロー締固め2.5m未満) 路床,0.8~1.1ton,なし		m3	969		歩A・単A
S01082	*** S単-6号 *** 締固工(振動ロー締固め2.5m未満) 締固工(振動ロー締固め2.5m未満) 路床,3.0~4.0ton,あり		m3	552		歩A・単A
S02112	*** S単-7号 *** レバーブロック レバーブロック 0.75~1.5t		台・日	305		歩A・単A
S02115	*** S単-8号 *** 普通作業員 普通作業員		人	23,766		歩A・単A
S02115	*** S単-9号 *** 交通誘導警備員B 交通誘導警備員B		人	14,586		歩A・単A
S02116	*** S単-10号 *** コーラル(流し) コーラル(流し)		m3	4,550		歩A・単A
S02116	*** S単-11号 *** クラッシュヤラン クラッシュヤラン ,黒石 C-40 40~0mm 石垣島北部単価,		m3	4,800		歩A・単A
S02116	*** S単-12号 *** ダクタイル鋳鉄管 内面モルタルライニング ダクタイル鋳鉄管 内面モルタルライニング K形 5種管・DB 径600 長6.0m,		本	446,000		歩A・単A
S02116	*** S単-13号 *** ダクタイル鋳鉄管 内面モルタルライニング ダクタイル鋳鉄管 内面モルタルライニング T形 5種管・DB 径600 長6.0m,		本	473,000		歩A・単A
S02116	*** S単-14号 *** ダクタイル鋳鉄管用接合部品 ダクタイル鋳鉄管用接合部品 K形押輪ボルト・ゴム輪 径600,		組	28,900		歩A・単A
S02116	*** S単-15号 *** ダクタイル鋳鉄管用離脱防止金具(全周タイプ) ダクタイル鋳鉄管用離脱防止金具(全周タイプ) K形 径600,		組	79,400		歩A・単A
S02116	*** S単-16号 *** 樹脂製空気弁(補修弁付) 樹脂製空気弁(補修弁付) φ75 16K,		基	169,000		歩A・単A
S02116	*** S単-17号 *** ダクタイル鋳鉄管用接合部品 ダクタイル鋳鉄管用接合部品 GF1フランジ形 16K 径75,		組	12,300		歩A・単A
S02116	*** S単-18号 *** SGP90° エルボ SGP90° エルボ 径100 溶接式 ムネ有 ショートタイプ,,		個	4,510		歩A・単A
S02116	*** S単-19号 *** SGP180° エルボ SGP180° エルボ 径100 溶接式 ムネ有 ショートタイプ,,		個	14,700		歩A・単A
S02116	*** S単-20号 *** 防虫目皿 防虫目皿 φ100用 外ネ型,,		個	4,360		歩A・単A
S02116	*** S単-21号 *** 埋設物標示テープ 埋設物標示テープ 幅150mm 50m 2倍ボリエレクトロス,,		巻	11,300		歩A・単A
S02116	*** S単-22号 *** 道路用塗料 トラフィックペイント(IIS K 5665)					

事業名	石垣島農業水利事業
工事名	大浦3号送水路伊原間工区(その6) 工事

コード	名称(規格)	数量	単位	単価	金額	備考
	道路用塗料 トライックペイント(JIS K 5665) 溶解式 3種1号 ガラスビーズ15~18% 白,, *** S単- 23号 ***		kg	290		歩A・単A
S02116	ガラスビーズ(JIS R 3301) ガラスビーズ(JIS R 3301) 1号(0.106~0.850mm),, *** S単- 24号 ***		kg	230		歩A・単A
S02116	接着用プライマー 接着用プライマー 区画線用,, *** S単- 25号 ***		kg	560		歩A・単A
S02116	軽油 軽油 パトロール給油,, *** S単- 26号 ***		L	145		歩A・単A
S02116	ワイヤロープ ワイヤロープ 4号裸A種 径8mm 6×24,, *** S単- 27号 ***		m	316		歩A・単A
S02116	粒度調整砕石 粒度調整砕石 ,黒石 M-40 40~0mm 石垣島北部単価, *** S単- 28号 ***		m3	6,000		歩A・単A
S02116	土のう 土のう UV対応型 62cm×48cm,, *** S単- 29号 ***		枚	97		歩A・単A
S02116	標識ロープ 標識ロープ 黄黒ポリ製 径12mm,, *** S単- 30号 ***		m	44		歩A・単A
S02116	測量杭(杉) 測量杭(杉) 4.5cm×4.5cm×60cm,, *** S単- 31号 ***		本	186		歩A・単A
S02123	建設廃材 建設廃材 アスファルトコンクリート廃材500円/t×2.35 t/m3 *** S単- 32号 ***		m3	1,170		歩A・単A
S02123	建設廃材 建設廃材 アスファルト切断屑40,000円/t×2.35 t/m3 *** S単- 33号 ***		m3	94,000		歩A・単A
S02123	建設廃材処分費 建設廃材処分費 廃プラスチック *** S単- 34号 ***		m3	5,000		歩A・単A
S02123	産業廃棄物処理税相当額 産業廃棄物処理税相当額 *** S単- 35号 ***		ton	909		歩A・単A
S02200	[SP 施工パッケージ(直接入力用)] [SP 施工パッケージ(直接入力用)] アスファルト舗装版, 15cm以下 *** S単- 36号 ***		m	812.6		歩A・単A
S05801	【排水構造物工】 【排水構造物工】 U型側溝,昼間施工,L=2000,1000kg/個以下,なし,-,-,基礎砕石の施工無し,再利用撤去を行なわない *** S単- 37号 ***		m	4,264		歩A・単A
S05801	【排水構造物工】 【排水構造物工】 U型側溝,昼間施工,L=2000,1000kg/個以下,なし,-,-,基礎砕石の施工有り,再利用撤去を行なわない *** S単- 38号 ***		m	4,902		歩A・単A
S07001	パイプライン基礎 パイプライン基礎 砕石・礫質土・粘性土,その他購入土,山積0.80m3(平積0.60m3),振動ローラッドタイプ,区分I,あり,なし *** S単- 39号 ***		m3	4,551		歩A・単A
S07001	パイプライン基礎 パイプライン基礎 砕石・礫質土・粘性土,その他購入土,山積0.80m3(平積0.60m3),クマバ,区分I,あり,なし *** S単- 40号 ***		m3	7,124		歩A・単A
S07051	ダクタイル鋳鉄管人力布設 ダクタイル鋳鉄管人力布設 短管・異形管,K形,75mm,3種,なし, *** S単- 41号 ***		本	30,197		歩A・単A
S07054	ダクタイル鋳鉄管機械布設(K形) ダクタイル鋳鉄管機械布設(K形) 直管,600×6,DB種,バックホ(クレーン機能付),なし,あり,なし		本	482,843		歩A・単A

事業名	石垣島農業水利事業
工事名	大浦3号送水路伊原間工区(その6) 工事

コード	名称(規格)	数量	単位	単価	金額	備考
S07054	*** S単-42号 *** ダクタイル鋳鉄管機械布設 (K-T形 DB種 直管)					
	ダクタイル鋳鉄管機械布設 (K形) 直管, 600×6, DB種, パック材(クレン機能付), なし, あり, なし		本	482,843		歩A・単A
S07054	*** S単-43号 *** ダクタイル鋳鉄管機械布設 (K形 DB種 甲切管)					
	ダクタイル鋳鉄管機械布設 (K形) 直管, 600×6, DB種, パック材(クレン機能付), あり, あり, なし		本	36,397		歩A・単A
S07054	*** S単-44号 *** ダクタイル鋳鉄管機械布設 (K形 DB種 乙切管)					
	ダクタイル鋳鉄管機械布設 (K形) 直管, 600×6, DB種, パック材(クレン機能付), あり, あり, なし		本	36,397		歩A・単A
S07054	*** S単-45号 *** ダクタイル鋳鉄管機械布設 (K-T形 DB種 乙切管)					
	ダクタイル鋳鉄管機械布設 (K形) 直管, 600×6, DB種, パック材(クレン機能付), あり, あり, なし		本	36,397		歩A・単A
S07054	*** S単-46号 *** ダクタイル鋳鉄管機械布設 (K形)					
	ダクタイル鋳鉄管機械布設 (K形) 短管・異形管, 600×6, DB種, パック材(クレン機能付), なし, , なし		本	246,607		歩A・単A
S07054	*** S単-47号 *** ダクタイル鋳鉄管機械布設 (K形)					
	ダクタイル鋳鉄管機械布設 (K形) 短管・異形管, 600×6, DB種, パック材(クレン機能付), なし, , なし		本	221,582		歩A・単A
S07054	*** S単-48号 *** ダクタイル鋳鉄管機械布設 (K形)					
	ダクタイル鋳鉄管機械布設 (K形) 短管・異形管, 600×6, DB種, パック材(クレン機能付), なし, , なし		本	207,568		歩A・単A
S07054	*** S単-49号 *** ダクタイル鋳鉄管機械布設 (K形)					
	ダクタイル鋳鉄管機械布設 (K形) 短管・異形管, 600×6, DB種, パック材(クレン機能付), なし, , なし		本	322,683		歩A・単A
S07055	*** S単-50号 *** ダクタイル鋳鉄管機械布設 (T形)					
	ダクタイル鋳鉄管機械布設 (T形) 直管, 600×6, DB種, パック材(クレン機能付), なし, なし		本	495,580		歩A・単A
S07055	*** S単-51号 *** ダクタイル鋳鉄管機械布設 (T-K形 DB種 直管)					
	ダクタイル鋳鉄管機械布設 (T形) 直管, 600×6, DB種, パック材(クレン機能付), なし, なし		本	495,580		歩A・単A
S07055	*** S単-52号 *** ダクタイル鋳鉄管機械布設 (T形 DB種 甲切管)					
	ダクタイル鋳鉄管機械布設 (T形) 直管, 600×6, DB種, パック材(クレン機能付), あり, なし		本	22,107		歩A・単A
S07055	*** S単-53号 *** ダクタイル鋳鉄管機械布設 (T形 DB種 乙切管)					
	ダクタイル鋳鉄管機械布設 (T形) 直管, 600×6, DB種, パック材(クレン機能付), あり, なし		本	22,107		歩A・単A
S07062	*** S単-54号 *** 管切断(DCIP管)					
	管切断(DCIP管) 600mm		箇所	22,120		歩A・単A
S07071	*** S単-55号 *** 炭素鋼管人力布設					
	炭素鋼管人力布設 白ネジ付 100A(4B)		m	10,092		歩A・単A
S07093	*** S単-56号 *** 空気弁人力据付					
	空気弁人力据付 75mm, 急排空気弁, あり		基	31,339		歩A・単A
S08801	*** S単-57号 *** 【区画線工】					
	【区画線工】 区画線設置, 溶融式(手動), 実線, 15cm, なし, 昼間施工, 豪雪補正なし, , ,		m	222		歩A・単A
S08801	*** S単-58号 *** 【区画線工】					
	【区画線工】 区画線設置, 溶融式(手動), 破線, 15cm, なし, 昼間施工, 豪雪補正なし, , ,		m	246		歩A・単A
S15002	*** S単-59号 *** 耕地復旧(畦畔)					
	耕地復旧(畦畔) 補助作業及び雑物除去作業, なし		m	1,308		歩A・単A
S15003	*** S単-60号 *** 耕地復旧(表土掘削・埋戻)					
	耕地復旧(表土掘削・埋戻) 表土掘削, なし		m ²	78		歩A・単A
S15003	*** S単-61号 *** 耕地復旧(表土掘削・埋戻)					
	耕地復旧(表土掘削・埋戻) 表土埋戻, なし		m ²	80		歩A・単A
S15004	*** S単-62号 *** 耕地復旧(耕起)					
	耕地復旧(耕起) 有		m ²	50		歩A・単A
S17002	*** S単-63号 *** [賃料(山留鋼・山留副部材)]					

事業名	石垣島農業水利事業
工事名	大浦3号送水路伊原間工区 (その6) 工事

コード	名称 (規格)	数量	単位	単価	金額	備考
S18054	[賃料(H形鋼・山留副部材)] H形鋼(杭使用),200型,無,24日,6回 *** S単-64号 *** 敷鉄板設置・撤去工		ton	6,488		歩A・単A
S18062	敷鉄板設置・撤去工 設置～賃料へ撤去,3,2,なし *** S単-65号 *** 土工用マット(シート類)敷設・撤去		m ²	1,450		歩A・単A
S18062	土工用マット(シート類)敷設・撤去 敷設 *** S単-66号 ***		m ²	245		歩A・単A
S18062	土工用マット(シート類)敷設・撤去 土工用マット(シート類)敷設・撤去 撤去 *** S単-67号 ***		m ²	95		歩A・単A
S18062	土工用マット(シート類)敷設・撤去 土工用マット(シート類)敷設・撤去 敷設 *** S単-68号 ***		m ²	152		歩A・単A
S18062	土工用マット(シート類)敷設・撤去 土工用マット(シート類)敷設・撤去 敷設 *** S単-69号 ***		m ²	779		歩A・単A
S18062	土工用マット(シート類)敷設・撤去 土工用マット(シート類)敷設・撤去 撤去 *** S単-70号 ***		m ²	95		歩A・単A
S19003	輸送費(仮設材) 輸送費(仮設材) 基本運賃(自動入力),12m以内,30kmまで,往復計上,計上する(敷鉄板以外),積込・取卸+積込・取卸,0,0,0,0		ton	10,700		歩A・単A
S19003	輸送費(仮設材) 輸送費(仮設材) 基本運賃(自動入力),12m以内,30kmまで,往復計上,計上する(敷鉄板),基地(積込・取卸)+現場(積込・取卸),0,0,0,0		ton	10,700		歩A・単A
S19025	運搬(伐開、除根、除草) 運搬(伐開、除根、除草) 21.0km以下,良好 *** S単-72号 ***		空m3	1,822		歩A・単A
SA0101	SP 掘削 SP 掘削 土砂,オフカット,無し,無し,5,000m3未満,-,-,- *** S単-73号 ***		m3	352.9		歩A・単A
SA0102	SP 積込(ルーズ) SP 積込(ルーズ) 土砂,土量50,000m3未満 *** S単-74号 ***		m3	256.7		歩A・単A
SA0103	SP 床掘り SP 床掘り 土砂,標準,無し,無し,なし *** S単-75号 ***		m3	317.1		歩A・単A
SA0121	SP 土砂等運搬 SP 土砂等運搬 標準,パック山積0.8m3(平積0.6m3),土砂(岩塊・玉石混り土含む),無し,1.0km以下 *** S単-76号 ***		m3	548		歩A・単A
SA0121	SP 土砂等運搬 SP 土砂等運搬 標準,パック山積0.8m3(平積0.6m3),土砂(岩塊・玉石混り土含む),無し,9.5km以下 *** S単-77号 ***		m3	1,741		歩A・単A
SA0141	SP 路体(築堤)盛土・埋戻 SP 路体(築堤)盛土・埋戻 2.5m以上4.0m未満,-,-,あり *** S単-78号 ***		m3	992.5		歩A・単A
SA0141	SP 路体(築堤)盛土・埋戻 SP 路体(築堤)盛土・埋戻 4.0m以上,20,000m3未満,無し,なし *** S単-79号 ***		m3	303.7		歩A・単A
SA0151	SP 基面整正 SP 基面整正 基面整正 *** S単-80号 ***		m ²	594.2		歩A・単A
SA0221	SP 殻運搬 SP 殻運搬 舗装版破砕,機械積込(舗装版厚15cm以下),無し,22.0km以下, *** S単-81号 ***		m3	5,352		歩A・単A
SA0221	SP 殻運搬 SP 殻運搬 舗装版破砕,機械積込(小規模土工),無し,28.5km以下, *** S単-82号 ***		m3	15,230		歩A・単A

事業名	石垣島農業水利事業
工事名	大浦3号送水路伊原間工区(その6) 工事

コード	名称(規格)	数量	単位	単価	金額	備考
SA0222	*** S単-83号 *** SP 舗装版破砕 SP 舗装版破砕 7スフェルト舗装版,無し,不要,15cm以下,-,有り,なし		m ²	288.6		歩A・単A
SA0301	*** S単-84号 *** SP 基礎砕石 SP 基礎砕石 12.5cmを超え17.5cm以下,計上する,なし,砕石各種		m ³	2,224		歩A・単A
SA0311	*** S単-85号 *** SP コンクリート SP コンクリート 小型構造物,人力打設,計上する,-,一般養生,-,無し,-,コンクリート各種		m ³	49,850		歩A・単A
SA0312	*** S単-86号 *** SP 型枠 SP 型枠 一般型枠,小型構造物		m ²	11,990		歩A・単A
SA0831	*** S単-87号 *** SP 不陸整正 SP 不陸整正 無し,-,なし		m ²	208.1		歩A・単A
SA0832	*** S単-88号 *** SP 下層路盤(車道・路肩部) SP 下層路盤(車道・路肩部) 300mm,2層施工,砕石,なし,路盤材(各種)		m ²	786.5		歩A・単A
SA0832	*** S単-89号 *** SP 下層路盤(車道・路肩部) SP 下層路盤(車道・路肩部) 120mm,1層施工,砕石,なし,路盤材(各種)		m ²	392.4		歩A・単A
SA0832	*** S単-90号 *** SP 下層路盤(車道・路肩部) SP 下層路盤(車道・路肩部) 120mm,1層施工,砕石,なし,路盤材(各種)		m ²	1,127		歩A・単A
SA0833	*** S単-91号 *** SP 下層路盤(歩道部) SP 下層路盤(歩道部) 150mm,1層施工,砕石,あり,路盤材(各種)		m ²	861.4		歩A・単A
SA0834	*** S単-92号 *** SP 上層路盤(車道・路肩部) SP 上層路盤(車道・路肩部) 路盤材,路盤材(各種)砕石材,-,-,1層施工,なし,0mm,150mm		m ²	392.8		歩A・単A
SA0834	*** S単-93号 *** SP 上層路盤(車道・路肩部) SP 上層路盤(車道・路肩部) 路盤材,路盤材(各種)砕石材,-,-,1層施工,なし,0mm,80mm		m ²	392.8		歩A・単A
SA0834	*** S単-94号 *** SP 上層路盤(車道・路肩部) SP 上層路盤(車道・路肩部) 路盤材,再生粒度調整砕石 RM-40,-,-,1層施工,なし,0mm,80mm		m ²	906.2		歩A・単A
SA0834	*** S単-95号 *** SP 上層路盤(車道・路肩部) SP 上層路盤(車道・路肩部) 路盤材,路盤材(各種)砕石材,-,-,1層施工,なし,0mm,80mm		m ²	1,009		歩A・単A
SA0835	*** S単-96号 *** SP 上層路盤(歩道部) SP 上層路盤(歩道部) 100mm,1層施工,砕石,あり,路盤材(各種)		m ²	861.3		歩A・単A
SA0835	*** S単-97号 *** SP 上層路盤(歩道部) SP 上層路盤(歩道部) 50mm,1層施工,砕石,なし,再生粒度調整砕石 RM-40		m ²	1,192		歩A・単A
SA0835	*** S単-98号 *** SP 上層路盤(歩道部) SP 上層路盤(歩道部) 20mm,1層施工,砕石,あり,再生粒度調整砕石 RM-40		m ²	988.8		歩A・単A
SA0835	*** S単-99号 *** SP 上層路盤(歩道部) SP 上層路盤(歩道部) 40mm,1層施工,砕石,あり,再生粒度調整砕石 RM-40		m ²	1,117		歩A・単A
SA0835	*** S単-100号 *** SP 上層路盤(歩道部) SP 上層路盤(歩道部) 40mm,1層施工,砕石,あり,路盤材(各種)		m ²	1,168		歩A・単A
SA0843	*** S単-101号 *** SP 表層(車道・路肩部) SP 表層(車道・路肩部) 3.0m超,50mm,アスファルト混合物 I (2.35t/m ³),プライムコート 各種,なし,再生密粒度7スコン(20)		m ²	5,437		歩A・単A
SA0843	*** S単-102号 *** SP 表層(車道・路肩部) SP 表層(車道・路肩部) 3.0m超,40mm,アスファルト混合物 I (2.35t/m ³),プライムコート 各種,なし,再生密粒度7スコン(13)		m ²	4,447		歩A・単A
SA0843	*** S単-103号 *** SP 表層(車道・路肩部)					

事業名	石垣島農業水利事業
工事名	大浦3号送水路伊原間工区(その6) 工事

コード	名称	数量	単位	単価	金額	備考
*** S単-1号 ***						
S01041	人力土工(盛土・埋戻)		m3		10.000	歩A 当たり算出
	粘性土・礫質土,埋戻,まき出し,振動コンパクタ(II)			時間的制約:なし 夜間制約作業時間:0.0	制約作業時間:0.0 冬期補正:なし	
	1)土質区分			豪雪補正:なし	亜熱帯補正:2.5%	
	2)作業区分			基本給時間:8.0	超勤時間:0.0	
	3)施工区分			まき出し	深夜時間:0.0	週休:月単位
	4)締固め区分			振動コンパクタ(II)		
R01002	特殊作業員	0.430	人	29,070	12,500	
R01003	普通作業員	1.060	人	23,766	25,192	
Y00004	諸雑費 10%	0.100		12,500	1,250	
	合 計				38,942	算出数量 10.000 m3
	単 価		m3		3,894	
*** S単-2号 ***						
S01041	人力土工(盛土・埋戻)		m3		10.000	歩A 当たり算出
	粘性土・礫質土,埋戻,まき出し,締固めを計上しない			時間的制約:なし 夜間制約作業時間:0.0	制約作業時間:0.0 冬期補正:なし	
	1)土質区分			豪雪補正:なし	亜熱帯補正:2.5%	
	2)作業区分			基本給時間:8.0	超勤時間:0.0	
	3)施工区分			まき出し	深夜時間:0.0	週休:月単位
	4)締固め区分			締固めを計上しない		
R01003	普通作業員	1.060	人	23,766	25,192	
	合 計				25,192	算出数量 10.000 m3
	単 価		m3		2,519	
*** S単-3号 ***						
S01041	人力土工(盛土・埋戻)		m3		10.000	歩A 当たり算出
	粘性土・礫質土,埋戻,まき出し,振動コンパクタ(I)			時間的制約:なし 夜間制約作業時間:0.0	制約作業時間:0.0 冬期補正:なし	
	1)土質区分			豪雪補正:なし	亜熱帯補正:2.5%	
	2)作業区分			基本給時間:8.0	超勤時間:0.0	
	3)施工区分			まき出し	深夜時間:0.0	週休:月単位
	4)締固め区分			振動コンパクタ(I)		
R01002	特殊作業員	0.250	人	29,070	7,268	
R01003	普通作業員	1.060	人	23,766	25,192	
Y00004	諸雑費 10%	0.100		7,268	727	
	合 計				33,187	算出数量 10.000 m3
	単 価		m3		3,319	
*** S単-4号 ***						
S01072	整形工(人力荒仕上げ)		m ²		10.000	歩A 当たり算出
	土砂			時間的制約:なし 夜間制約作業時間:0.0	制約作業時間:0.0 冬期補正:なし	
	1)土質区分			豪雪補正:なし	亜熱帯補正:2.5%	
				基本給時間:8.0	超勤時間:0.0	
				まき出し	深夜時間:0.0	週休:月単位
				振動コンパクタ(I)		
R01003	普通作業員	0.150	人	23,766	3,565	
	合 計				3,565	算出数量 10.000 m ²
	単 価		m ²		357	
*** S単-5号 ***						
S01082	締固工(振動ロー締固め2.5m未満)		m3		1.000	歩A 当たり算出
	締固工(振動ロー締固め2.5m未満) 路床,0.8~1.1ton,なし			時間的制約:なし 夜間制約作業時間:0.0	制約作業時間:0.0 冬期補正:なし	

事業名	石垣島農業水利事業
工事名	大浦3号送水路伊原間工区(その6) 工事

コード	名称	数量	単位	単価	金額	備考
	1)工種区分 2)規格区分(ton) 3)長期割引単価区分	路床 0.8~1.1ton なし		豪雪補正:なし 基本給時間:8.0 深夜時間:0.0	亜熱帯補正:25% 超勤時間:0.0 週休:月単位	
F04081	振動ロー[ハット型] 質量0.8~1.1t	1.440	日	3,120	4,493	
P34029	軽油 バトロ#給油	5.700	L	145	827	
R01002	特殊作業員	1.250	人	29,070	36,338	
	合計				41,658	算出数量 43.000 m3
	単価		m3		969	
	*** S単-6号 ***					
S01082	締固工(振動ロー締固め2.5m未満)		m3		1,000	歩A 当たり算出
	締固工(振動ロー締固め2.5m未満) 路床,3.0~4.0ton,あり			時間的制約:なし 夜間制約作業時間:0.0	制約作業時間:0.0 冬期補正:なし	
	1)工種区分 2)規格区分(ton) 3)長期割引単価区分	路床 3.0~4.0ton あり		豪雪補正:なし 基本給時間:8.0 深夜時間:0.0	亜熱帯補正:25% 超勤時間:0.0 週休:月単位	
F04062	振動ロー[搭乗式・コンパクト型・超低・排対型(~3次)] 質量3.0~4.0t	1.600	日	4,730	7,568	
P34029	軽油 バトロ#給油	17.000	L	145	2,465	
R01021	運転手(特殊)	1.000	人	33,048	33,048	
	合計				43,081	算出数量 78.000 m3
	単価		m3		552	
	*** S単-7号 ***					
S02112	レバーブロック		台・日		1,000	歩A 各単位 当たり算出
	レバーブロック 0.75~1.5t			時間的制約:なし 夜間制約作業時間:0.0	制約作業時間:0.0 冬期補正:なし	
	1)機械器具賃料コード 2)機械器具規格 3)単価の入力	F96001 0.75~1.5t 305円		豪雪補正:なし 基本給時間:8.0 深夜時間:0.0	亜熱帯補正:25% 超勤時間:0.0 週休:月単位	
F96001	レバーブロック 0.75~1.5t	1.000	台・日	305	305	
	合計				305	算出数量 1.000 各単位
	単価				305	
	*** S単-8号 ***					
S02115	普通作業員		人		1,000	歩A 当たり算出
	普通作業員			時間的制約:なし 夜間制約作業時間:0.0	制約作業時間:0.0 冬期補正:なし	
	1)労務コード 2)労務単価算定区分	R01003 基(C)		豪雪補正:なし 基本給時間:8.0 深夜時間:0.0	亜熱帯補正:25% 超勤時間:0.0 週休:月単位	
R01003	普通作業員	1.000	人	23,766	23,766	
	合計				23,766	算出数量 1.000 人
	単価				23,766	
	*** S単-9号 ***					
S02115	交通誘導警備員B		人		1,000	歩A 当たり算出
	交通誘導警備員B			時間的制約:なし 夜間制約作業時間:0.0	制約作業時間:0.0 冬期補正:なし	
	1)労務コード 2)労務単価算定区分	R01032 基(C)		豪雪補正:なし 基本給時間:8.0 深夜時間:0.0	亜熱帯補正:25% 超勤時間:0.0 週休:月単位	
R01032	交通誘導警備員B	1.000	人	14,586	14,586	

事業名	石垣島農業水利事業
工事名	大浦3号送水路伊原間工区(その6) 工事

コード	名称	数量	単位	単価	金額	備考
	合計				14,586	算出数量 1,000 人
	単価				14,586	
	*** S単- 10号 ***					
S02116	コーラル(流し)		m3		1,000 各単位	歩A 当たり算出
	コーラル(流し)			時間的制約:なし 夜間制約作業時間:0.0	制約作業時間:0.0 冬期補正:なし	
	1)資材区分 2)地域資材単価コード(P)	地区資材(Jコード)		豪雪補正:なし 基本給時間:8.0	亜熱帯補正:25% 超勤時間:0.0	
	3)地区資材単価コード(J) 4)施設機械資材単価コード(K)	JJ0012		深夜時間:0.0	週休:月単位	
JJ0012	コーラル(流し)	1,000	m3	4,550	4,550	
	合計				4,550	算出数量 1,000 各単位
	単価				4,550	
	*** S単- 11号 ***					
S02116	クラッシュヤラン		m3		1,000 各単位	歩A 当たり算出
	クラッシュヤラン 黒石 C-40 40~0mm 石垣島北部単価,			時間的制約:なし 夜間制約作業時間:0.0	制約作業時間:0.0 冬期補正:なし	
	1)資材区分 2)地域資材単価コード(P)	地区資材(Jコード)		豪雪補正:なし 基本給時間:8.0	亜熱帯補正:25% 超勤時間:0.0	
	3)地区資材単価コード(J) 4)施設機械資材単価コード(K)	J96001		深夜時間:0.0	週休:月単位	
J96001	クラッシュヤラン 黒石 C-40 40~0mm 石垣島北部単価	1,000	m3	4,800	4,800	
	合計				4,800	算出数量 1,000 各単位
	単価				4,800	
	*** S単- 12号 ***					
S02116	ダクタイル鋳鉄管 内面モルタルライニング		本		1,000 各単位	歩A 当たり算出
	ダクタイル鋳鉄管 内面モルタルライニング K形 5種管・DB 径600 長6.0m,			時間的制約:なし 夜間制約作業時間:0.0	制約作業時間:0.0 冬期補正:なし	
	1)資材区分 2)地域資材単価コード(P)	地域資材(Pコード) P03133		豪雪補正:なし 基本給時間:8.0	亜熱帯補正:25% 超勤時間:0.0	
	3)地区資材単価コード(J) 4)施設機械資材単価コード(K)			深夜時間:0.0	週休:月単位	
P03133	ダクタイル鋳鉄管 内面モルタルライニング K形 5種管・DB 径600 長6.0m	1,000	本	446,000	446,000	
	合計				446,000	算出数量 1,000 各単位
	単価				446,000	
	*** S単- 13号 ***					
S02116	ダクタイル鋳鉄管 内面モルタルライニング		本		1,000 各単位	歩A 当たり算出
	ダクタイル鋳鉄管 内面モルタルライニング T形 5種管・DB 径600 長6.0m,			時間的制約:なし 夜間制約作業時間:0.0	制約作業時間:0.0 冬期補正:なし	
	1)資材区分 2)地域資材単価コード(P)	地域資材(Pコード) P03282		豪雪補正:なし 基本給時間:8.0	亜熱帯補正:25% 超勤時間:0.0	
	3)地区資材単価コード(J) 4)施設機械資材単価コード(K)			深夜時間:0.0	週休:月単位	
P03282	ダクタイル鋳鉄管 内面モルタルライニング T形 5種管・DB 径600 長6.0m	1,000	本	473,000	473,000	
	合計				473,000	算出数量 1,000 各単位
	単価				473,000	
	*** S単- 14号 ***					
S02116	ダクタイル鋳鉄管用接合部品		組		1,000 各単位	歩A 当たり算出
	ダクタイル鋳鉄管用接合部品 K形押輪ボルト・ゴム輪 径600,			時間的制約:なし 夜間制約作業時間:0.0	制約作業時間:0.0 冬期補正:なし	
	1)資材区分 2)地域資材単価コード(P)	地域資材(Pコード) P03523		豪雪補正:なし 基本給時間:8.0	亜熱帯補正:25% 超勤時間:0.0	

事業名	石垣島農業水利事業
工事名	大浦3号送水路伊原間工区(その6)工事

コード	名称	数量	単位	単価	金額	備考
	3)地区資材単価コード(J) 4)施設機械資材単価コード(K)			深夜時間:0.0	週休:月単位	
P03523	ダクタイル鋳鉄管用接合部品 K形押輪ボルト・ゴム輪 径600	1.000	組	28,900	28,900	
	合計				28,900	算出数量 1.000 各単位
	単価				28,900	
	*** S単-15号 ***					
S02116	ダクタイル鋳鉄管用離脱防止金具(全周タイプ) K形 径600,		組		1.000 各単位	歩A 当たり算出
	1)資材区分 2)地域資材単価コード(P)	地域資材(Pコード) P03955		時間的制約:なし 夜間制約作業時間:0.0 豪雪補正:なし 基本給時間:8.0	制約作業時間:0.0 冬期補正:なし 亜熱帯補正:2.5% 超勤時間:0.0	
	3)地区資材単価コード(J) 4)施設機械資材単価コード(K)			深夜時間:0.0	週休:月単位	
P03955	ダクタイル鋳鉄管用離脱防止金具(全周タイプ) K形 径600	1.000	組	79,400	79,400	
	合計				79,400	算出数量 1.000 各単位
	単価				79,400	
	*** S単-16号 ***					
S02116	樹脂製空気弁(補修弁付) φ75 16K,		基		1.000 各単位	歩A 当たり算出
	1)資材区分 2)地域資材単価コード(P)	地域資材(Pコード) P96001		時間的制約:なし 夜間制約作業時間:0.0 豪雪補正:なし 基本給時間:8.0	制約作業時間:0.0 冬期補正:なし 亜熱帯補正:2.5% 超勤時間:0.0	
	3)地区資材単価コード(J) 4)施設機械資材単価コード(K)			深夜時間:0.0	週休:月単位	
P96001	樹脂製空気弁(補修弁付) φ75 16K	1.000	基	169,000	169,000	
	合計				169,000	算出数量 1.000 各単位
	単価				169,000	
	*** S単-17号 ***					
S02116	ダクタイル鋳鉄管用接合部品 GF1フランジ形 16K 径75,		組		1.000 各単位	歩A 当たり算出
	1)資材区分 2)地域資材単価コード(P)	地域資材(Pコード) P03593		時間的制約:なし 夜間制約作業時間:0.0 豪雪補正:なし 基本給時間:8.0	制約作業時間:0.0 冬期補正:なし 亜熱帯補正:2.5% 超勤時間:0.0	
	3)地区資材単価コード(J) 4)施設機械資材単価コード(K)			深夜時間:0.0	週休:月単位	
P03593	ダクタイル鋳鉄管用接合部品 GF1フランジ形 16K 径75	1.000	組	12,300	12,300	
	合計				12,300	算出数量 1.000 各単位
	単価				12,300	
	*** S単-18号 ***					
S02116	SGP90° エルボ 径100 溶接式 ムネキ有 ショートタイプ,		個		1.000 各単位	歩A 当たり算出
	1)資材区分 2)地域資材単価コード(P)	地域資材(Pコード) P96003		時間的制約:なし 夜間制約作業時間:0.0 豪雪補正:なし 基本給時間:8.0	制約作業時間:0.0 冬期補正:なし 亜熱帯補正:2.5% 超勤時間:0.0	
	3)地区資材単価コード(J) 4)施設機械資材単価コード(K)			深夜時間:0.0	週休:月単位	
P96003	SGP90° エルボ 径100 溶接式 ムネキ有 ショートタイプ	1.000	個	4,510	4,510	
	合計				4,510	算出数量 1.000 各単位
	単価				4,510	
	*** S単-19号 ***					
S02116	SGP180° エルボ		個		1.000 各単位	歩A 当たり算出

事業名	石垣島農業水利事業
工事名	大浦3号送水路伊原間工区(その6) 工事

コード	名称	数量	単位	単価	金額	備考
	SGP180° エルボ 径100 溶接式 ムッキ有 ショートタイプ,,			時間的制約:なし 夜間制約作業時間:0.0	制約作業時間:0.0 冬期補正:なし	
	1)資材区分 2)地域資材単価コード(P)	地域資材(Pコード)		豪雪補正:なし 基本給時間:8.0	亜熱帯補正:2.5% 超勤時間:0.0	
	3)地区資材単価コード(J) 4)施設機械資材単価コード(K)			深夜時間:0.0	週休:月単位	
P96004	SGP180° エルボ 径100 溶接式 ムッキ有 ショートタイプ	1.000	個	14,700	14,700	
	合計				14,700	算出数量 1.000 各単位
	単価				14,700	
	*** S単- 20号 ***					
S02116	防虫目皿		個		1.000 各単位	歩A 当たり算出
	防虫目皿 φ100用 外衽型,,			時間的制約:なし 夜間制約作業時間:0.0	制約作業時間:0.0 冬期補正:なし	
	1)資材区分 2)地域資材単価コード(P)	地域資材(Pコード)		豪雪補正:なし 基本給時間:8.0	亜熱帯補正:2.5% 超勤時間:0.0	
	3)地区資材単価コード(J) 4)施設機械資材単価コード(K)			深夜時間:0.0	週休:月単位	
P96005	防虫目皿 φ100用 外衽型	1.000	個	4,360	4,360	
	合計				4,360	算出数量 1.000 各単位
	単価				4,360	
	*** S単- 21号 ***					
S02116	埋設物標示テープ		巻		1.000 各単位	歩A 当たり算出
	埋設物標示テープ 幅150mm 50m 2倍ボリフレノクス,,			時間的制約:なし 夜間制約作業時間:0.0	制約作業時間:0.0 冬期補正:なし	
	1)資材区分 2)地域資材単価コード(P)	地域資材(Pコード)		豪雪補正:なし 基本給時間:8.0	亜熱帯補正:2.5% 超勤時間:0.0	
	3)地区資材単価コード(J) 4)施設機械資材単価コード(K)			深夜時間:0.0	週休:月単位	
P39101	埋設物標示テープ 幅150mm 50m 2倍ボリフレノクス	1.000	巻	11,300	11,300	
	合計				11,300	算出数量 1.000 各単位
	単価				11,300	
	*** S単- 22号 ***					
S02116	道路用塗料 トライックベイント(JIS K 5665)		kg		1.000 各単位	歩A 当たり算出
	道路用塗料 トライックベイント(JIS K 5665) 熔融式 3種1号 ガラスビーズ15~18% 白,,			時間的制約:なし 夜間制約作業時間:0.0	制約作業時間:0.0 冬期補正:なし	
	1)資材区分 2)地域資材単価コード(P)	地域資材(Pコード)		豪雪補正:なし 基本給時間:8.0	亜熱帯補正:2.5% 超勤時間:0.0	
	3)地区資材単価コード(J) 4)施設機械資材単価コード(K)			深夜時間:0.0	週休:月単位	
P35306	道路用塗料 トライックベイント(JIS K 5665) 熔融式 3種1号 ガラスビーズ15~18% 白	1.000	kg	290	290	
	合計				290	算出数量 1.000 各単位
	単価				290	
	*** S単- 23号 ***					
S02116	ガラスビーズ(JIS R 3301)		kg		1.000 各単位	歩A 当たり算出
	ガラスビーズ(JIS R 3301) 1号(0.106~0.850mm),,			時間的制約:なし 夜間制約作業時間:0.0	制約作業時間:0.0 冬期補正:なし	
	1)資材区分 2)地域資材単価コード(P)	地域資材(Pコード)		豪雪補正:なし 基本給時間:8.0	亜熱帯補正:2.5% 超勤時間:0.0	
	3)地区資材単価コード(J) 4)施設機械資材単価コード(K)			深夜時間:0.0	週休:月単位	
P35313	ガラスビーズ(JIS R 3301) 1号(0.106~0.850mm)	1.000	kg	230	230	
	合計				230	算出数量 1.000 各単位
	単価				230	

事業名	石垣島農業水利事業
工事名	大浦3号送水路伊原間工区(その6) 工事

コード	名称	数量	単位	単価	金額	備考
*** S単- 24号 ***						
S02116	接着用プライマー 接着用プライマー 区画線用,,		kg		1.000 各単位	歩A 当たり算出
	1)資材区分 2)地域資材単価コード(P) 3)地区資材単価コード(J) 4)施設機械資材単価コード(K)	地域資材 (Pコード) P35311		時間的制約:なし 夜間制約作業時間:0.0 豪雪補正:なし 基本給時間:8.0 深夜時間:0.0	制約作業時間:0.0 冬期補正:なし 亜熱帯補正:25% 超勤時間:0.0 週休:月単位	
P35311	接着用プライマー 区画線用	1.000	kg	560	560	
	合計				560	算出数量 1.000 各単位
	単価				560	
*** S単- 25号 ***						
S02116	軽油 軽油 バトロー給油,,		L		1.000 各単位	歩A 当たり算出
	1)資材区分 2)地域資材単価コード(P) 3)地区資材単価コード(J) 4)施設機械資材単価コード(K)	地域資材 (Pコード) P34029		時間的制約:なし 夜間制約作業時間:0.0 豪雪補正:なし 基本給時間:8.0 深夜時間:0.0	制約作業時間:0.0 冬期補正:なし 亜熱帯補正:25% 超勤時間:0.0 週休:月単位	
P34029	軽油 バトロー給油	1.000	L	145	145	
	合計				145	算出数量 1.000 各単位
	単価				145	
*** S単- 26号 ***						
S02116	ワイヤロープ ワイヤロープ 4号裸A種 径8mm 6×24,,		m		1.000 各単位	歩A 当たり算出
	1)資材区分 2)地域資材単価コード(P) 3)地区資材単価コード(J) 4)施設機械資材単価コード(K)	地域資材 (Pコード) P39002		時間的制約:なし 夜間制約作業時間:0.0 豪雪補正:なし 基本給時間:8.0 深夜時間:0.0	制約作業時間:0.0 冬期補正:なし 亜熱帯補正:25% 超勤時間:0.0 週休:月単位	
P39002	ワイヤロープ 4号裸A種 径8mm 6×24	1.000	m	316	316	
	合計				316	算出数量 1.000 各単位
	単価				316	
*** S単- 27号 ***						
S02116	粒度調整砕石 粒度調整砕石 黒石 M-40 40~0mm 石垣島北部単価,,		m3		1.000 各単位	歩A 当たり算出
	1)資材区分 2)地域資材単価コード(P) 3)地区資材単価コード(J) 4)施設機械資材単価コード(K)	地区資材 (Jコード) J96005		時間的制約:なし 夜間制約作業時間:0.0 豪雪補正:なし 基本給時間:8.0 深夜時間:0.0	制約作業時間:0.0 冬期補正:なし 亜熱帯補正:25% 超勤時間:0.0 週休:月単位	
J96005	粒度調整砕石 黒石 M-40 40~0mm 石垣島北部単価	1.000	m3	6,000	6,000	
	合計				6,000	算出数量 1.000 各単位
	単価				6,000	
*** S単- 28号 ***						
S02116	土のう 土のう UV対応型 62cm×48cm,,		枚		1.000 各単位	歩A 当たり算出
	1)資材区分 2)地域資材単価コード(P) 3)地区資材単価コード(J) 4)施設機械資材単価コード(K)	地域資材 (Pコード) PJ1023		時間的制約:なし 夜間制約作業時間:0.0 豪雪補正:なし 基本給時間:8.0 深夜時間:0.0	制約作業時間:0.0 冬期補正:なし 亜熱帯補正:25% 超勤時間:0.0 週休:月単位	
PJ1023	土のう UV対応型 62cm×48cm	1.000	枚	97	97	
	合計				97	算出数量 1.000 各単位

事業名	石垣島農業水利事業
工事名	大浦3号送水路伊原間工区(その6) 工事

コード	名称	数量	単位	単価	金額	備考
	単 価				97	
	*** S単- 29号 ***					
S02116	標識ロープ		m		1.000 各単位	歩A 当たり算出
	標識ロープ 黄黒ポリ製 径12mm,,					時間的制約:なし 夜間制約作業時間:0.0 制約作業時間:0.0 冬期補正:なし
	1)資材区分 2)地域資材単価コード(P) 3)地区資材単価コード(J) 4)施設機械資材単価コード(K)	地域資材(Pコード) P39022				豪雪補正:なし 基本給時間:8.0 亜熱帯補正:25% 超勤時間:0.0 深夜時間:0.0 週休:月単位
P39022	標識ロープ 黄黒ポリ製 径12mm	1.000	m	44	44	
	合 計				44	算出数量 1.000 各単位
	単 価				44	
	*** S単- 30号 ***					
S02116	測量杭(杉)		本		1.000 各単位	歩A 当たり算出
	測量杭(杉) 4.5cm×4.5cm×60cm,,					時間的制約:なし 夜間制約作業時間:0.0 制約作業時間:0.0 冬期補正:なし
	1)資材区分 2)地域資材単価コード(P) 3)地区資材単価コード(J) 4)施設機械資材単価コード(K)	地域資材(Pコード) P38006				豪雪補正:なし 基本給時間:8.0 亜熱帯補正:25% 超勤時間:0.0 深夜時間:0.0 週休:月単位
P38006	測量杭(杉) 4.5cm×4.5cm×60cm	1.000	本	186	186	
	合 計				186	算出数量 1.000 各単位
	単 価				186	
	*** S単- 31号 ***					
S02123	建設廃材		m3		1.000 各単位	歩A 当たり算出
	建設廃材 アスファルトコンクリート廃材500円/t×2.35 t/m3					時間的制約:なし 夜間制約作業時間:0.0 制約作業時間:0.0 冬期補正:なし
	1)地域資材単価コード 2)資材規格 3)単価の入力	P52003 アスファルトコンクリート廃材・ 1,170円				豪雪補正:なし 基本給時間:8.0 亜熱帯補正:25% 超勤時間:0.0 深夜時間:0.0 週休:月単位
P52003	建設廃材 アスファルトコンクリート廃材500円/t×2.35 t/m3	1.000	m3	1,170	1,170	
	合 計				1,170	算出数量 1.000 各単位
	単 価				1,170	
	*** S単- 32号 ***					
S02123	建設廃材		m3		1.000 各単位	歩A 当たり算出
	建設廃材 アスファルト切断屑40,000円/t×2.35 t/m3					時間的制約:なし 夜間制約作業時間:0.0 制約作業時間:0.0 冬期補正:なし
	1)地域資材単価コード 2)資材規格 3)単価の入力	P52003 アスファルト切断屑40,000円/t・ 94,000円				豪雪補正:なし 基本給時間:8.0 亜熱帯補正:25% 超勤時間:0.0 深夜時間:0.0 週休:月単位
P52003	建設廃材 アスファルト切断屑40,000円/t×2.35 t/m3	1.000	m3	94,000	94,000	
	合 計				94,000	算出数量 1.000 各単位
	単 価				94,000	
	*** S単- 33号 ***					
S02123	建設廃材処分費		m3		1.000 各単位	歩A 当たり算出
	建設廃材処分費 廃プラスチック					時間的制約:なし 夜間制約作業時間:0.0 制約作業時間:0.0 冬期補正:なし
	1)地域資材単価コード 2)資材規格 3)単価の入力	P96006 廃プラスチック 5,000円				豪雪補正:なし 基本給時間:8.0 亜熱帯補正:25% 超勤時間:0.0 深夜時間:0.0 週休:月単位

事業名	石垣島農業水利事業
工事名	大浦3号送水路伊原間工区(その6)工事

コード	名称	数量	単位	単価	金額	備考
P96006	建設廃材処分費 廃プラスチック	1.000	m3	5,000	5,000	
	合計				5,000	算出数量 1.000 各単位
	単価				5,000	
	*** S単-34号 ***					
S02123	産業廃棄物処理税相当額		ton		1,000 各単位	歩A 当たり算出
	産業廃棄物処理税相当額					
	1)地域資材単価コード	P52004				
	2)資材規格					
	3)単価の入力	909円				
P52004	産業廃棄物処理税相当額	1.000	ton	909	909	
	合計				909	算出数量 1.000 各単位
	単価				909	
	*** S単-35号 ***					
S02200	[SP 施工パッケージ(直接入力用)]		m		1,000 [各単位]	歩A 当たり算出
	[SP 施工パッケージ(直接入力用)]					
	アスファルト舗装版, 15cm以下					
	単価		m		812.6	
	*** S単-36号 ***					
S05801	【排水構造物工】		m		1,000 [各単位]	歩A 当たり算出
	【排水構造物工】					
	U型側溝, 昼間施工, L=2000, 1000kg/個以下, なし, -, -, 基礎碎石の施工無し, 再利用撤去を行なわない					
	1)施工区分Ⅰ	U型側溝				
	2)施工区分Ⅱ	昼間施工				
	3)規格Ⅰ	L=2000				
	4)規格Ⅱ	1000kg/個以下				
	5)時間的制約	なし				
	6)L=1000を使用	L=1000を使用しない				
	7)L=4000を使用	L=4000を使用しない				
	8)法面小段面	-				
	9)法面縦排水	-				
	10)再利用撤去の有無	再利用撤去を行なわない				
	11)基礎碎石の施工有無	基礎碎石の施工無し				
A71103	排水構造物工 U型側溝 時間的制約無					
	L=2000mm 1000kg/個以下 機・労 昼間単価	1.000	m	4,264	4,264	
	合計				4,264	算出数量 1.000 [各単位]
	単価		[各単位]		4,264	
	*** S単-37号 ***					
S05801	【排水構造物工】		m		1,000 [各単位]	歩A 当たり算出
	【排水構造物工】					
	U型側溝, 昼間施工, L=2000, 1000kg/個以下, なし, -, -, 基礎碎石の施工有り, 再利用撤去を行なわない					
	1)施工区分Ⅰ	U型側溝				
	2)施工区分Ⅱ	昼間施工				
	3)規格Ⅰ	L=2000				
	4)規格Ⅱ	1000kg/個以下				
	5)時間的制約	なし				
	6)L=1000を使用	L=1000を使用しない				
	7)L=4000を使用	L=4000を使用しない				
	8)法面小段面	-				
	9)法面縦排水	-				
	10)再利用撤去の有無	再利用撤去を行なわない				

事業名	石垣島農業水利事業
工事名	大浦3号送水路伊原間工区(その6) 工事

コード	名称	数量	単位	単価	金額	備考
	11)基礎碎石の施工有無	基礎碎石の施工有り				
A71103	排水構造物工 U型側溝 時間的制約無 L=2000mm 1000kg/個以下 機・労 昼間単価	1.000	m	4,902	4,902	
	合計				4,902	算出数量 1.000 [各単位]
	単価		[各単位]		4,902	
	*** S単-38号 ***					
S07001	パイプライン基礎		m3		10.000 m3	歩A 当たり算出
	パイプライン基礎 砕石・礫質土・粘性土,その他購入土,山積0.80m3(平積0.60m3),振動ローラッド式,区分I,あり,なし					時間的制約:なし 夜間制約作業時間:0.0 豪雪補正:なし 基本給時間:8.0 深夜時間:0.0 制約作業時間:0.0 冬期補正:なし 亜熱帯補正:25% 超勤時間:0.0 週休:月単位
	1)基礎区分 2)材料区分 3)バックホウ規格 4)締固め機械 5)締固め区分 6)単価0円区分(基礎材) 7)長期割引単価区分(賃料機械)	砕石・礫質土・粘性土 その他購入土 山積0.80m3(平積0.60m3) 振動ローラッド式 区分I あり なし				
J03208	購入土	12.000	m3	0	0	
R01001	土木一般世話役	0.290	人	35,700	10,353	
R01003	普通作業員	1.190	人	23,766	28,282	
F04080	振動ローラッド式 質量0.5~0.6t	0.120	日	2,450	294	
P34029	軽油 バトロ給油	0.330	L	145	48	
R01002	特殊作業員	0.100	人	29,070	2,907	
F08015	バックホウ[クロー型・超低・排対型(～2014)] 山積0.80m3(平積0.60m3)	0.080	日	17,000	1,360	
P34029	軽油 バトロ給油	4.200	L	145	609	
R01021	運転手(特殊)	0.050	人	33,048	1,652	
	合計				45,505	算出数量 10.000 m3
	単価		m3		4,551	
	*** S単-39号 ***					
S07001	パイプライン基礎		m3		10.000 m3	歩A 当たり算出
	パイプライン基礎 砕石・礫質土・粘性土,その他購入土,山積0.80m3(平積0.60m3),クロー型,区分I,あり,なし					時間的制約:なし 夜間制約作業時間:0.0 豪雪補正:なし 基本給時間:8.0 深夜時間:0.0 制約作業時間:0.0 冬期補正:なし 亜熱帯補正:25% 超勤時間:0.0 週休:月単位
	1)基礎区分 2)材料区分 3)バックホウ規格 4)締固め機械 5)締固め区分 6)単価0円区分(基礎材) 7)長期割引単価区分(賃料機械)	砕石・礫質土・粘性土 その他購入土 山積0.80m3(平積0.60m3) クロー型 区分I あり なし				
J03208	購入土	12.000	m3	0	0	
R01001	土木一般世話役	0.450	人	35,700	16,065	
R01003	普通作業員	1.580	人	23,766	37,550	
R01002	特殊作業員	0.430	人	29,070	12,500	
Y00004	諸雑費 12%	0.120		12,500	1,500	
F08015	バックホウ[クロー型・超低・排対型(～2014)] 山積0.80m3(平積0.60m3)	0.080	日	17,000	1,360	
P34029	軽油 バトロ給油	4.200	L	145	609	
R01021	運転手(特殊)	0.050	人	33,048	1,652	
	合計				71,236	算出数量 10.000 m3
	単価		m3		7,124	

事業名	石垣島農業水利事業
工事名	大浦3号送水路伊原間工区(その6) 工事

コード	名称	数量	単位	単価	金額	備考
	*** S単-40号 ***					
S07051	ダクタイル鋳鉄管人力布設		本		10,000	歩A 当たり算出
	ダクタイル鋳鉄管人力布設 短管・異形管, K形, 75mm, 3種, なし,					時間的制約:なし 夜間制約作業時間:0.0 制約作業時間:0.0 冬期補正:なし
	1)管区分 2)管径区分 3)管径区分(mm) 4)管種区分 5)短管・異形管の単価(円/本) 6)単価0円区分(ダクタイル鋳鉄管)	短管・異形管 K形 75mm 3種 18,800円 なし				豪雪補正:なし 基本給時間:8.0 深夜時間:0.0 亜熱帯補正:2.5% 超勤時間:0.0 週休:月単位
P03813	ダクタイル鋳鉄異形管 フランジ長管 内面合成樹脂塗装	10,000	本	18,800	188,000	
R01002	特殊作業員	1,280	人	29,070	37,210	
R01003	普通作業員	3,230	人	23,766	76,764	
	合計				301,974	算出数量 10,000本
	単価		本		30,197	
	*** S単-41号 ***					
S07054	ダクタイル鋳鉄管機械布設(K形)		本		1,000	歩A 当たり算出
	ダクタイル鋳鉄管機械布設(K形) 直管, 600×6, DB種, バックホ(クレーン機能付), なし, あり, なし					時間的制約:なし 夜間制約作業時間:0.0 制約作業時間:0.0 冬期補正:なし
	1)管区分 2)管径区分(mm×m) 3)管種区分 4)機械区分 5)短管・異形管の単価(円/本) 6)単価0円区分(ダクタイル鋳鉄管) 7)単価0円区分(接合部品) 8)長期割引単価区分(賃料機械)	直管 600×6 DB種 バックホ(クレーン機能付) 0円 なし あり なし				豪雪補正:なし 基本給時間:8.0 深夜時間:0.0 亜熱帯補正:2.5% 超勤時間:0.0 週休:月単位
P03133	ダクタイル鋳鉄管 内面モルタルライニング K形 5種管・DB 径600 長6.0m	1,000	本	446,000	446,000	
Y00004	諸雑費 0.1%	0,001		446,000	446	
P03523	ダクタイル鋳鉄管用接合部品 K形押輪ボルト・ゴム輪 径600	1,000	組	0	0	
R01001	土木一般世話役	0,100	人	35,700	3,570	
R01002	特殊作業員	0,400	人	29,070	11,628	
R01003	普通作業員	0,500	人	23,766	11,883	
F08063	バックホ[クロー型・クレーン・超低・排対型(〜2014)] 標準バック容量 山積0.8m3 (平積0.6m3) 吊能力2.9t	0,170	日	19,500	3,315	
P34029	軽油 パトロール給油	7,200	L	145	1,044	
R01021	運転手(特殊)	0,150	人	33,048	4,957	
	合計				482,843	算出数量 1,000本
	単価		本		482,843	
	*** S単-42号 ***					
S07054	ダクタイル鋳鉄管機械布設(K-T形 DB種 直管)		本		1,000	歩A 当たり算出
	ダクタイル鋳鉄管機械布設(K形) 直管, 600×6, DB種, バックホ(クレーン機能付), なし, あり, なし					時間的制約:なし 夜間制約作業時間:0.0 制約作業時間:0.0 冬期補正:なし
	1)管区分 2)管径区分(mm×m) 3)管種区分 4)機械区分 5)短管・異形管の単価(円/本) 6)単価0円区分(ダクタイル鋳鉄管) 7)単価0円区分(接合部品) 8)長期割引単価区分(賃料機械)	直管 600×6 DB種 バックホ(クレーン機能付) 0円 なし あり なし				豪雪補正:なし 基本給時間:8.0 深夜時間:0.0 亜熱帯補正:2.5% 超勤時間:0.0 週休:月単位
P03133	ダクタイル鋳鉄管 内面モルタルライニング K形 5種管・DB 径600 長6.0m	1,000	本	446,000	446,000	
Y00004	諸雑費 0.1%	0,001		446,000	446	
P03523	ダクタイル鋳鉄管用接合部品 K形押輪ボルト・ゴム輪 径600	1,000	組	0	0	
R01001	土木一般世話役	0,100	人	35,700	3,570	

事業名	石垣島農業水利事業
工事名	大浦3号送水路伊原間工区(その6) 工事

コード	名称	数量	単位	単価	金額	備考
R01002	特殊作業員	0.400	人	29,070	11,628	
R01003	普通作業員	0.500	人	23,766	11,883	
F08063	パックホク[クロー型・クレーン・～超低・排対型(～2014)] 標準バケット容量 山積0.8m ³ (平積0.6m ³) 吊能力2.9t	0.170	日	19,500	3,315	
P34029	軽油 バトロール給油	7.200	L	145	1,044	
R01021	運転手 (特殊)	0.150	人	33,048	4,957	
	合計				482,843	算出数量 1,000 本
	単価		本		482,843	
	*** S単- 43号 ***					
S07054	ダクタイル鋳鉄管機械布設 (K形 DB種 甲切管)		本		1,000 本	歩A 当たり算出
	ダクタイル鋳鉄管機械布設 (K形) 直管, 600×6, DB種, パックホク(クレーン機能付), あり, あり, なし					時間的制約: なし 夜間制約作業時間: 0.0 制約作業時間: 0.0 冬季補正: なし
	1) 管区分	直管				豪雪補正: なし 亜熱帯補正: 2.5%
	2) 管径区分 (mm×m)	600×6				基本給時間: 8.0 超勤時間: 0.0
	3) 管種区分	DB種				深夜時間: 0.0 週休: 月単位
	4) 機械区分	パックホク(クレーン機能付)				
	5) 短管・異形管の単価 (円/本)	0円				
	6) 単価0円区分 (ダクタイル鋳鉄管)	あり				
	7) 単価0円区分 (接合部品)	あり				
	8) 長期割引単価区分 (賃料機械)	なし				
P03133	ダクタイル鋳鉄管 内面モルタルライニング K形 5種管・DB 径600 長6.0m	1.000	本	0	0	
Y00004	諸雑費 0.1%	0.001		0	0	
P03523	ダクタイル鋳鉄管用接合部品 K形押輪ボルト・ゴム輪 径600	1.000	組	0	0	
R01001	土木一般世話役	0.100	人	35,700	3,570	
R01002	特殊作業員	0.400	人	29,070	11,628	
R01003	普通作業員	0.500	人	23,766	11,883	
F08063	パックホク[クロー型・クレーン・～超低・排対型(～2014)] 標準バケット容量 山積0.8m ³ (平積0.6m ³) 吊能力2.9t	0.170	日	19,500	3,315	
P34029	軽油 バトロール給油	7.200	L	145	1,044	
R01021	運転手 (特殊)	0.150	人	33,048	4,957	
	合計				36,397	算出数量 1,000 本
	単価		本		36,397	
	*** S単- 44号 ***					
S07054	ダクタイル鋳鉄管機械布設 (K形 DB種 乙切管)		本		1,000 本	歩A 当たり算出
	ダクタイル鋳鉄管機械布設 (K形) 直管, 600×6, DB種, パックホク(クレーン機能付), あり, あり, なし					時間的制約: なし 夜間制約作業時間: 0.0 制約作業時間: 0.0 冬季補正: なし
	1) 管区分	直管				豪雪補正: なし 亜熱帯補正: 2.5%
	2) 管径区分 (mm×m)	600×6				基本給時間: 8.0 超勤時間: 0.0
	3) 管種区分	DB種				深夜時間: 0.0 週休: 月単位
	4) 機械区分	パックホク(クレーン機能付)				
	5) 短管・異形管の単価 (円/本)	0円				
	6) 単価0円区分 (ダクタイル鋳鉄管)	あり				
	7) 単価0円区分 (接合部品)	あり				
	8) 長期割引単価区分 (賃料機械)	なし				
P03133	ダクタイル鋳鉄管 内面モルタルライニング K形 5種管・DB 径600 長6.0m	1.000	本	0	0	
Y00004	諸雑費 0.1%	0.001		0	0	
P03523	ダクタイル鋳鉄管用接合部品 K形押輪ボルト・ゴム輪 径600	1.000	組	0	0	
R01001	土木一般世話役	0.100	人	35,700	3,570	
R01002	特殊作業員	0.400	人	29,070	11,628	
R01003	普通作業員	0.500	人	23,766	11,883	
F08063	パックホク[クロー型・クレーン・～超低・排対型(～2014)] 標準バケット容量 山積0.8m ³ (平積0.6m ³) 吊能力2.9t	0.170	日	19,500	3,315	
P34029	軽油 バトロール給油	7.200	L	145	1,044	
R01021	運転手 (特殊)	0.150	人	33,048	4,957	

事業名	石垣島農業水利事業
工事名	大浦3号送水路伊原間工区(その6)工事

コード	名称	数量	単位	単価	金額	備考
	合計				36,397	算出数量 1,000本
	単価		本		36,397	
	*** S単-45号 ***					
S07054	ダクタイル鋳鉄管機械布設(K-T形 DB種 乙切管)		本		1,000本	歩A 当たり算出
	ダクタイル鋳鉄管機械布設(K形) 直管,600×6,DB種,バックホ(クレーン機能付),あり,あり,なし					時間的制約:なし 夜間制約作業時間:0.0 制約作業時間:0.0 冬期補正:なし
	1)管区分	直管				豪雪補正:なし 基本給時間:8.0 深夜時間:0.0
	2)管径区分(mm×m)	600×6				亜熱帯補正:2.5% 超勤時間:0.0
	3)管種区分	DB種				週休:月単位
	4)機械区分	バックホ(クレーン機能付)				
	5)短管・異形管の単価(円/本)	0円				
	6)単価0円区分(ダクタイル鋳鉄管)	あり				
	7)単価0円区分(接合部品)	あり				
	8)長期割引単価区分(賃料機械)	なし				
P03133	ダクタイル鋳鉄管 内面モルタルライニング K形 5種管・DB 径600 長6.0m	1,000	本	0	0	
Y00004	諸雑費 0.1%	0.001		0	0	
P03523	ダクタイル鋳鉄管用接合部品 K形押輪ボルト・ゴム輪 径600	1,000	組	0	0	
R01001	土木一般世話役	0.100	人	35,700	3,570	
R01002	特殊作業員	0.400	人	29,070	11,628	
R01003	普通作業員	0.500	人	23,766	11,883	
F08063	バックホ[クローラ型・クレーン・超低・排対型(～2014)] 標準バケット容量 山積0.8m3(平積0.6m3) 吊能力2.9t	0.170	日	19,500	3,315	
P34029	軽油 バトロ-給油	7,200	L	145	1,044	
R01021	運転手(特殊)	0.150	人	33,048	4,957	
	合計				36,397	算出数量 1,000本
	単価		本		36,397	
	*** S単-46号 ***					
S07054	ダクタイル鋳鉄管機械布設(K形)		本		1,000本	歩A 当たり算出
	ダクタイル鋳鉄管機械布設(K形) 短管・異形管,600×6,DB種,バックホ(クレーン機能付),なし,,なし					時間的制約:なし 夜間制約作業時間:0.0 制約作業時間:0.0 冬期補正:なし
	1)管区分	短管・異形管				豪雪補正:なし 基本給時間:8.0 深夜時間:0.0
	2)管径区分(mm×m)	600×6				亜熱帯補正:2.5% 超勤時間:0.0
	3)管種区分	DB種				週休:月単位
	4)機械区分	バックホ(クレーン機能付)				
	5)短管・異形管の単価(円/本)	210,000円				
	6)単価0円区分(ダクタイル鋳鉄管)	なし				
	8)長期割引単価区分(賃料機械)	なし				
P03813	ダクタイル鋳鉄異形管 フランジ長管 内面合成樹脂塗装	1,000	本	210,000	210,000	
Y00004	諸雑費 0.1%	0.001		210,000	210	
R01001	土木一般世話役	0.100	人	35,700	3,570	
R01002	特殊作業員	0.400	人	29,070	11,628	
R01003	普通作業員	0.500	人	23,766	11,883	
F08063	バックホ[クローラ型・クレーン・超低・排対型(～2014)] 標準バケット容量 山積0.8m3(平積0.6m3) 吊能力2.9t	0.170	日	19,500	3,315	
P34029	軽油 バトロ-給油	7,200	L	145	1,044	
R01021	運転手(特殊)	0.150	人	33,048	4,957	
	合計				246,607	算出数量 1,000本
	単価		本		246,607	
	*** S単-47号 ***					
S07054	ダクタイル鋳鉄管機械布設(K形)		本		1,000本	歩A 当たり算出
	ダクタイル鋳鉄管機械布設(K形) 短管・異形管,600×6,DB種,バックホ(クレーン機能付),なし,,なし					時間的制約:なし 夜間制約作業時間:0.0 制約作業時間:0.0 冬期補正:なし

事業名	石垣島農業水利事業
工事名	大浦3号送水路伊原間工区(その6)工事

コード	名称	数量	単位	単価	金額	備考
	1)管区分 2)管径区分(mm×m) 3)管種区分 4)機械区分	短管・異形管 600×6 DB種 バックホ(クレーン機能付)		豪雪補正:なし 基本給時間:8.0 深夜時間:0.0	亜熱帯補正:25% 超勤時間:0.0 週休:月単位	
	5)短管・異形管の単価(円/本) 6)単価0円区分(ダクタイル鋳鉄管) 8)長期割引単価区分(賃料機械)	185,000円 なし なし				
P03813	ダクタイル鋳鉄異形管 フランジ長管 内面合成樹脂塗装	1.000	本	185,000	185,000	
Y00004	諸雑費 0.1%	0.001		185,000	185	
R01001	土木一般世話役	0.100	人	35,700	3,570	
R01002	特殊作業員	0.400	人	29,070	11,628	
R01003	普通作業員	0.500	人	23,766	11,883	
F08063	バックホ[クロー型・クレーン・超低・排対型(～2014)] 標準バケット容量 山積0.8m3(平積0.6m3)吊能力2.9t	0.170	日	19,500	3,315	
P34029	軽油 バトロール給油	7.200	L	145	1,044	
R01021	運転手(特殊)	0.150	人	33,048	4,957	
	合計				221,582	算出数量 1.000本
	単価		本		221,582	
	*** S単-48号 ***					
S07054	ダクタイル鋳鉄管機械布設(K形)		本		1,000本	歩A 当たり算出
	ダクタイル鋳鉄管機械布設(K形) 短管・異形管,600×6,DB種,バックホ(クレーン機能付),なし,,なし			時間的制約:なし 夜間制約作業時間:0.0	制約作業時間:0.0 冬期補正:なし	
	1)管区分 2)管径区分(mm×m) 3)管種区分 4)機械区分	短管・異形管 600×6 DB種 バックホ(クレーン機能付)		豪雪補正:なし 基本給時間:8.0 深夜時間:0.0	亜熱帯補正:25% 超勤時間:0.0 週休:月単位	
	5)短管・異形管の単価(円/本) 6)単価0円区分(ダクタイル鋳鉄管) 8)長期割引単価区分(賃料機械)	171,000円 なし なし				
P03813	ダクタイル鋳鉄異形管 フランジ長管 内面合成樹脂塗装	1.000	本	171,000	171,000	
Y00004	諸雑費 0.1%	0.001		171,000	171	
R01001	土木一般世話役	0.100	人	35,700	3,570	
R01002	特殊作業員	0.400	人	29,070	11,628	
R01003	普通作業員	0.500	人	23,766	11,883	
F08063	バックホ[クロー型・クレーン・超低・排対型(～2014)] 標準バケット容量 山積0.8m3(平積0.6m3)吊能力2.9t	0.170	日	19,500	3,315	
P34029	軽油 バトロール給油	7.200	L	145	1,044	
R01021	運転手(特殊)	0.150	人	33,048	4,957	
	合計				207,568	算出数量 1.000本
	単価		本		207,568	
	*** S単-49号 ***					
S07054	ダクタイル鋳鉄管機械布設(K形)		本		1,000本	歩A 当たり算出
	ダクタイル鋳鉄管機械布設(K形) 短管・異形管,600×6,DB種,バックホ(クレーン機能付),なし,,なし			時間的制約:なし 夜間制約作業時間:0.0	制約作業時間:0.0 冬期補正:なし	
	1)管区分 2)管径区分(mm×m) 3)管種区分 4)機械区分	短管・異形管 600×6 DB種 バックホ(クレーン機能付)		豪雪補正:なし 基本給時間:8.0 深夜時間:0.0	亜熱帯補正:25% 超勤時間:0.0 週休:月単位	
	5)短管・異形管の単価(円/本) 6)単価0円区分(ダクタイル鋳鉄管) 8)長期割引単価区分(賃料機械)	286,000円 なし なし				
P03813	ダクタイル鋳鉄異形管 フランジ長管 内面合成樹脂塗装	1.000	本	286,000	286,000	
Y00004	諸雑費 0.1%	0.001		286,000	286	
R01001	土木一般世話役	0.100	人	35,700	3,570	

事業名	石垣島農業水利事業
工事名	大浦3号送水路伊原間工区(その6) 工事

コード	名称	数量	単位	単価	金額	備考
R01002	特殊作業員	0.400	人	29,070	11,628	
R01003	普通作業員	0.500	人	23,766	11,883	
F08063	バックホウ[クローラ型・クレーン・〜超低・排対型(〜2014)] 標準バケット容量 山積0.8m3 (平積0.6m3) 吊能力2.9t	0.170	日	19,500	3,315	
P34029	軽油 バトロール給油	7.200	L	145	1,044	
R01021	運転手(特殊)	0.150	人	33,048	4,957	
	合計				322,683	算出数量 1.000 本
	単価		本		322,683	
	*** S単- 50号 ***					
S07055	ダクタイル鋳鉄管機械布設(T形)		本		1,000	歩A 当たり算出
	ダクタイル鋳鉄管機械布設(T形) 直管, 600×6, DB種, バックホウ(クレーン機能付), なし, なし					時間的制約: なし 夜間制約作業時間: 0.0 制約作業時間: 0.0 冬期補正: なし
	1) 管区分	直管				豪雪補正: なし 亜熱帯補正: 2.5%
	2) 管径区分(mm×m)	600×6				基本給時間: 8.0 超勤時間: 0.0
	3) 管種区分	DB種				深夜時間: 0.0 週休: 月単位
	4) 機械区分	バックホウ(クレーン機能付)				
	5) 短管・異形管の単価(円/本)	0円				
	6) 単価0円区分(ダクタイル鋳鉄管)	なし				
	7) 長期割引単価区分(賃料機械)	なし				
P03282	ダクタイル鋳鉄管 内面モルタルライニング T形 5種管・DB 径600 長6.0m	1.000	本	473,000	473,000	
Y00004	諸雑費 0.1%	0.001		473,000	473	
R01001	土木一般世話役	0.050	人	35,700	1,785	
R01002	特殊作業員	0.230	人	29,070	6,686	
R01003	普通作業員	0.290	人	23,766	6,892	
F08063	バックホウ[クローラ型・クレーン・〜超低・排対型(〜2014)] 標準バケット容量 山積0.8m3 (平積0.6m3) 吊能力2.9t	0.120	日	19,500	2,340	
P34029	軽油 バトロール給油	5.300	L	145	769	
R01021	運転手(特殊)	0.110	人	33,048	3,635	
	合計				495,580	算出数量 1.000 本
	単価		本		495,580	
	*** S単- 51号 ***					
S07055	ダクタイル鋳鉄管機械布設(T-K形 DB種 直管)		本		1,000	歩A 当たり算出
	ダクタイル鋳鉄管機械布設(T形) 直管, 600×6, DB種, バックホウ(クレーン機能付), なし, なし					時間的制約: なし 夜間制約作業時間: 0.0 制約作業時間: 0.0 冬期補正: なし
	1) 管区分	直管				豪雪補正: なし 亜熱帯補正: 2.5%
	2) 管径区分(mm×m)	600×6				基本給時間: 8.0 超勤時間: 0.0
	3) 管種区分	DB種				深夜時間: 0.0 週休: 月単位
	4) 機械区分	バックホウ(クレーン機能付)				
	5) 短管・異形管の単価(円/本)	0円				
	6) 単価0円区分(ダクタイル鋳鉄管)	なし				
	7) 長期割引単価区分(賃料機械)	なし				
P03282	ダクタイル鋳鉄管 内面モルタルライニング T形 5種管・DB 径600 長6.0m	1.000	本	473,000	473,000	
Y00004	諸雑費 0.1%	0.001		473,000	473	
R01001	土木一般世話役	0.050	人	35,700	1,785	
R01002	特殊作業員	0.230	人	29,070	6,686	
R01003	普通作業員	0.290	人	23,766	6,892	
F08063	バックホウ[クローラ型・クレーン・〜超低・排対型(〜2014)] 標準バケット容量 山積0.8m3 (平積0.6m3) 吊能力2.9t	0.120	日	19,500	2,340	
P34029	軽油 バトロール給油	5.300	L	145	769	
R01021	運転手(特殊)	0.110	人	33,048	3,635	
	合計				495,580	算出数量 1.000 本
	単価		本		495,580	

事業名	石垣島農業水利事業
工事名	大浦3号送水路伊原間工区(その6) 工事

コード	名称	数量	単位	単価	金額	備考
*** S単- 52号 ***						
S07055	ダクタイル鋳鉄管機械布設 (T形 DB種 甲切管)		本		1.000	歩A 当たり算出
	ダクタイル鋳鉄管機械布設 (T形) 直管, 600×6, DB種, バックホウ(クレーン機能付), あり, なし			時間的制約: なし 夜間制約作業時間: 0.0		制約作業時間: 0.0 冬期補正: なし
	1) 管区分	直管		豪雪補正: なし		亜熱帯補正: 25%
	2) 管径区分 (mm×m)	600×6		基本給時間: 8.0		超勤時間: 0.0
	3) 管種区分	DB種		深夜時間: 0.0		週休: 月単位
	4) 機械区分	バックホウ(クレーン機能付)				
	5) 短管・異形管の単価 (円/本)	0円				
	6) 単価0円区分 (ダクタイル鋳鉄管)	あり				
	7) 長期割引単価区分 (賃料機械)	なし				
P03282	ダクタイル鋳鉄管 内面モルタルライニング T形 5種管・DB 径600 長6.0m	1.000	本	0	0	
Y00004	諸雑費 0.1%	0.001		0	0	
R01001	土木一般世話役	0.050	人	35,700	1,785	
R01002	特殊作業員	0.230	人	29,070	6,686	
R01003	普通作業員	0.290	人	23,766	6,892	
F08063	バックホウ[クローラ型・クレーン・超低・排対型(～2014)] 標準バケット容量 山積0.8m3 (平積0.6m3) 吊能力2.9t	0.120	日	19,500	2,340	
P34029	軽油 バトロール給油	5.300	L	145	769	
R01021	運転手 (特殊)	0.110	人	33,048	3,635	
	合 計				22,107	算出数量 1.000 本
	単 価		本		22,107	
*** S単- 53号 ***						
S07055	ダクタイル鋳鉄管機械布設 (T形 DB種 乙切管)		本		1.000	歩A 当たり算出
	ダクタイル鋳鉄管機械布設 (T形) 直管, 600×6, DB種, バックホウ(クレーン機能付), あり, なし			時間的制約: なし 夜間制約作業時間: 0.0		制約作業時間: 0.0 冬期補正: なし
	1) 管区分	直管		豪雪補正: なし		亜熱帯補正: 25%
	2) 管径区分 (mm×m)	600×6		基本給時間: 8.0		超勤時間: 0.0
	3) 管種区分	DB種		深夜時間: 0.0		週休: 月単位
	4) 機械区分	バックホウ(クレーン機能付)				
	5) 短管・異形管の単価 (円/本)	0円				
	6) 単価0円区分 (ダクタイル鋳鉄管)	あり				
	7) 長期割引単価区分 (賃料機械)	なし				
P03282	ダクタイル鋳鉄管 内面モルタルライニング T形 5種管・DB 径600 長6.0m	1.000	本	0	0	
Y00004	諸雑費 0.1%	0.001		0	0	
R01001	土木一般世話役	0.050	人	35,700	1,785	
R01002	特殊作業員	0.230	人	29,070	6,686	
R01003	普通作業員	0.290	人	23,766	6,892	
F08063	バックホウ[クローラ型・クレーン・超低・排対型(～2014)] 標準バケット容量 山積0.8m3 (平積0.6m3) 吊能力2.9t	0.120	日	19,500	2,340	
P34029	軽油 バトロール給油	5.300	L	145	769	
R01021	運転手 (特殊)	0.110	人	33,048	3,635	
	合 計				22,107	算出数量 1.000 本
	単 価		本		22,107	
*** S単- 54号 ***						
S07062	管切断 (DCIP管)		箇所		1.000	歩A 箇所
	管切断 (DCIP管) 600mm			時間的制約: なし 夜間制約作業時間: 0.0		制約作業時間: 0.0 冬期補正: なし
	1) 管径区分 (mm)	600mm		豪雪補正: なし		亜熱帯補正: 25%
				基本給時間: 8.0		超勤時間: 0.0
				深夜時間: 0.0		週休: 月単位
R01001	土木一般世話役	0.140	人	35,700	4,998	

事業名	石垣島農業水利事業
工事名	大浦3号送水路伊原間工区(その6)工事

コード	名称	数量	単位	単価	金額	備考
R01002	特殊作業員	0.250	人	29,070	7,268	
R01003	普通作業員	0.330	人	23,766	7,843	
Y00004	諸雑費	0.100		20,109	2,011	
	合計				22,120	算出数量 1.000箇所
	単価		箇所		22,120	
	*** S単-55号 ***					
S07071	炭素鋼鋼管人力布設		m		10,000 m	歩A 当たり算出
	炭素鋼鋼管人力布設 白ネジ付 100A(4B)			時間的制約:なし 夜間制約作業時間:0.0	制約作業時間:0.0 冬期補正:なし	
	1)規格区分	白ネジ付 100A(4B)		豪雪補正:なし 基本給時間:8.0	亜熱帯補正:2.5% 超勤時間:0.0	
				深夜時間:0.0	週休:月単位	
P02065	配管用炭素鋼鋼管(白管) ネジ付き(ソケット付)100A 長4.0m	2.500	本	30,300	75,750	
R01002	特殊作業員	0.440	人	29,070	12,791	
R01003	普通作業員	0.490	人	23,766	11,645	
Y00004	雑品 3%	0.030		24,436	733	
	合計				100,919	算出数量 10.000 m
	単価		m		10,092	
	*** S単-56号 ***					
S07093	空気弁人力据付		基		1,000 基	歩A 当たり算出
	空気弁人力据付 75mm, 急排空気弁, あり			時間的制約:なし 夜間制約作業時間:0.0	制約作業時間:0.0 冬期補正:なし	
	1)口径区分(mm)	75mm		豪雪補正:なし 基本給時間:8.0	亜熱帯補正:2.5% 超勤時間:0.0	
	2)種別区分	急排空気弁		深夜時間:0.0	週休:月単位	
	3)単価0円区分(空気弁)	あり				
P09310	水道用急速空気弁 (FC製 合成樹脂塗装) 7.5K 径75 ホール式補修弁(径75×150mm)含む	1.000	個	0	0	
R01001	土木一般世話役	0.240	人	35,700	8,568	
R01002	特殊作業員	0.350	人	29,070	10,175	
R01003	普通作業員	0.530	人	23,766	12,596	
	合計				31,339	算出数量 1.000 基
	単価		基		31,339	
	*** S単-57号 ***					
S08801	【区画線工】		m		1,000 m	歩A 当たり算出
	【区画線工】 区画線設置, 溶融式(手動), 実線, 15cm, なし, 昼間施工, 豪雪補正なし,,,			時間的制約:なし 夜間制約作業時間:0.0	制約作業時間:0.0 冬期補正:なし	
				豪雪補正:なし 基本給時間:8.0	亜熱帯補正:2.5% 超勤時間:0.0	
	1)作業区分	区画線設置		深夜時間:0.0	週休:月単位	
	2)規格(区画線設置)	溶融式(手動)				
	3)仕様(区画線設置)	実線				
	4)幅(区画線設置)	15cm				
	5)時間的制約(区画線設置)	なし				
	6)施工区分I	昼間施工				
	7)豪雪補正の有無(区画線設置)	豪雪補正なし				
	12)排水性舗装への施工	-				
	13)未供用区間への施工	未供用区間施工				
A66051	区画線設置 溶融式(手動) 供用区間 豪雪無 実線15cm 時間的制約無 機・労 昼間単価	1.000	m	221.90	222	
	合計				222	算出数量 1.000 m
	単価		m		222	

事業名	石垣島農業水利事業
工事名	大浦3号送水路伊原間工区(その6) 工事

コード	名称	数量	単位	単価	金額	備考
	*** S単- 58号 ***					
S08801	【区画線工】 【区画線工】 区画線設置 溶融式(手動), 破線, 15cm, なし, 昼間施工, 豪雪補正なし,,,		m		1.000	歩A 当たり算出
	1) 作業区分 2) 規格(区画線設置) 3) 仕様(区画線設置) 4) 幅(区画線設置) 5) 時間的制約(区画線設置) 6) 施工区分 I 7) 豪雪補正の有無(区画線設置) 12) 排水性舗装への施工 13) 未供用区間への施工	区画線設置 溶融式(手動) 破線 15cm なし 昼間施工 豪雪補正なし -				時間的制約: なし 夜間制約作業時間: 0.0 豪雪補正: なし 基本給時間: 8.0 深夜時間: 0.0 制約作業時間: 0.0 冬期補正: なし 亜熱帯補正: 2.5% 超勤時間: 0.0 週休: 月単位
A66063	区画線設置 溶融式(手動) 供用区間 豪雪無 破線15cm 時間的制約無 機・労 昼間単価	1.000	m	246.40	246	
	合計				246	算出数量 1.000 m
	単価		m		246	
	*** S単- 59号 ***					
S15002	耕地復旧(畦畔) 耕地復旧(畦畔) 補助作業及び雑物除去作業, なし		m		10.000	歩A 当たり算出
	1) 補助労務の作業内容 2) 長期割引単価区分(賃料機械)	補助作業及び雑物除去作業 なし				時間的制約: なし 夜間制約作業時間: 0.0 豪雪補正: なし 基本給時間: 8.0 深夜時間: 0.0 制約作業時間: 0.0 冬期補正: なし 亜熱帯補正: 2.5% 超勤時間: 0.0 週休: 月単位
F08012	バックホ[クロー型・超低・排対型(〜3次)] 標準バケット容量 山積0.45m ³ (平積0.35m ³)	0.190	日	10,300	1,957	
P34029	軽油 バトロ給油	6.100	L	145	885	
R01021	運転手(特殊)	0.130	人	33,048	4,296	
R01003	普通作業員 (補助労務)	0.250	人	23,766	5,942	
	合計				13,080	算出数量 10.000 m
	単価		m		1,308	
	*** S単- 60号 ***					
S15003	耕地復旧(表土掘削・埋戻) 耕地復旧(表土掘削・埋戻) 表土掘削, なし		m ²		1.000	歩A 当たり算出
	1) 施工区分 2) 長期割引単価区分(賃料機械)	表土掘削 なし				時間的制約: なし 夜間制約作業時間: 0.0 豪雪補正: なし 基本給時間: 8.0 深夜時間: 0.0 制約作業時間: 0.0 冬期補正: なし 亜熱帯補正: 2.5% 超勤時間: 0.0 週休: 月単位
F08015	バックホ[クロー型・超低・排対型(〜2014)] 標準バケット容量 山積0.8m ³ (平積0.6m ³)	1.390	日	17,000	23,630	
P34029	軽油 バトロ給油	88.000	L	145	12,760	
R01021	運転手(特殊)	1.000	人	33,048	33,048	
	合計				69,438	算出数量 887.000 m ²
	単価		m ²		78	
	*** S単- 61号 ***					
S15003	耕地復旧(表土掘削・埋戻) 耕地復旧(表土掘削・埋戻) 表土埋戻, なし		m ²		1.000	歩A 当たり算出
	1) 施工区分 2) 長期割引単価区分(賃料機械)	表土埋戻 なし				時間的制約: なし 夜間制約作業時間: 0.0 豪雪補正: なし 基本給時間: 8.0 深夜時間: 0.0 制約作業時間: 0.0 冬期補正: なし 亜熱帯補正: 2.5% 超勤時間: 0.0 週休: 月単位
F08015	バックホ[クロー型・超低・排対型(〜2014)] 標準バケット容量 山積0.8m ³ (平積0.6m ³)	1.370	日	17,000	23,290	
P34029	軽油 バトロ給油	78.000	L	145	11,310	

事業名	石垣島農業水利事業
工事名	大浦3号送水路伊原間工区 (その6) 工事

コード	名称	数量	単位	単価	金額	備考
R01021	運転手 (特殊)	1.000	人	33,048	33,048	
	合計				67,648	算出数量 842,000 m ²
	単価		m ²		80	
	*** S単- 62号 ***					
S15004	耕地復旧 (耕起)		m ²		100,000 m ²	歩A 当たり算出
	耕地復旧 (耕起) 有			時間的制約:なし 夜間制約作業時間:0.0	制約作業時間:0.0 冬期補正:なし	
	1) 石礫、雑物除去	有		豪雪補正:なし 基本給時間:8.0 深夜時間:0.0	亜熱帯補正:2.5% 超勤時間:0.0 週休:月単位	
R01003	普通作業員	0.090	人	23,766	2,139	
M35062	農用トラクタ [乗用・ホイール型] 四輪駆動 22kw級 (30PS)	0.290	時間	2,330	676	
P34029	軽油 パトロール給油	0.800	L	145	116	
R01022	運転手 (一般)	0.060	人	29,274	1,756	
Y00004	諸雑費 14%	0.140		2,548	357	
	合計				5,044	算出数量 100,000 m ²
	単価		m ²		50	
	*** S単- 63号 ***					
S17002	[賃料 (H形鋼・山留副部材)]		ton		1,000 ton	歩A 当たり算出
	[賃料 (H形鋼・山留副部材)] H形鋼 (杭使用), 200型, 無, 24日, 6回			時間的制約:なし 夜間制約作業時間:0.0	制約作業時間:0.0 冬期補正:なし	
	1) 仮設材区分	H形鋼 (杭使用)		豪雪補正:なし 基本給時間:8.0 深夜時間:0.0	亜熱帯補正:2.5% 超勤時間:0.0 週休:月単位	
	2) 規格区分	200型				
	3) 補助工法	無				
	4) 供用日数	24日				
	5) 使用回数	6回				
G02001	H形鋼 (杭使用) 200型 [賃料]	0.167	t 供用日	3,600	601	
G15021	H形鋼 (杭使用) 200型 [整備費]	0.167	ton	35,254	5,887	
	合計				6,488	算出数量 1,000 ton
	単価		ton		6,488	
	*** S単- 64号 ***					
S18054	敷鉄板設置・撤去工		m ²		1,000,000 m ²	歩A 当たり算出
	敷鉄板設置・撤去工 設置～賃料～撤去, 3, 2, なし			時間的制約:なし 夜間制約作業時間:0.0	制約作業時間:0.0 冬期補正:なし	
	1) 施工区分	設置～賃料～撤去		豪雪補正:なし 基本給時間:8.0 深夜時間:0.0	亜熱帯補正:2.5% 超勤時間:0.0 週休:月単位	
	2) 供用日数	3				
	3) 使用回数	2				
	4) 長期割引単価区分 (賃料機械)	なし				
G03041	敷鉄板 22*1524*6096 [賃料]	500.000	m ² 供用日	849	424,500	
G03042	敷鉄板 22*1524*6096 [整備費]	500.000	m ²	1,247	623,500	
R01002	特殊作業員	3.630	人	29,070	105,524	
R01003	普通作業員	3.630	人	23,766	86,271	
F08063	バックホウ [クローラ型・クレーン・超低・排対型 (～2014)] 標準バケット容量 山積0.8m ³ (平積0.6m ³) 吊能力2.9t	3.310	日	19,500	64,545	
P34029	軽油 パトロール給油	345.000	L	145	50,025	
R01021	運転手 (特殊)	2.900	人	33,048	95,839	
	合計				1,450,204	算出数量 1,000,000 m ²
	単価		m ²		1,450	

事業名	石垣島農業水利事業
工事名	大浦3号送水路伊原間工区(その6)工事

コード	名称	数量	単位	単価	金額	備考
*** S単- 65号 ***						
S18062	土工用マット(シート類)敷設・撤去		㎡		100.000	歩A 当たり算出
	土工用マット(シート類)敷設・撤去敷設			時間的制約:なし 夜間制約作業時間:0.0	制約作業時間:0.0 冬期補正:なし	
	1)施工区分 2)土木安定用材の1㎡当たり単価	敷設 190		豪雪補正:なし 基本給時間:8.0 深夜時間:0.0	亜熱帯補正:2.5% 超勤時間:0.0 週休:月単位	
P26102	土木安定用材(マット・シート類)	104.000	㎡	190	19,760	
R01003	普通作業員	0.200	人	23,766	4,753	
	合計				24,513	算出数量 100.000 ㎡
	単価		㎡		245	
*** S単- 66号 ***						
S18062	土工用マット(シート類)敷設・撤去		㎡		100.000	歩A 当たり算出
	土工用マット(シート類)敷設・撤去撤去			時間的制約:なし 夜間制約作業時間:0.0	制約作業時間:0.0 冬期補正:なし	
	1)施工区分 2)土木安定用材の1㎡当たり単価	撤去 190		豪雪補正:なし 基本給時間:8.0 深夜時間:0.0	亜熱帯補正:2.5% 超勤時間:0.0 週休:月単位	
R01003	普通作業員	0.400	人	23,766	9,506	
	合計				9,506	算出数量 100.000 ㎡
	単価		㎡		95	
*** S単- 67号 ***						
S18062	土工用マット(シート類)敷設・撤去		㎡		100.000	歩A 当たり算出
	土工用マット(シート類)敷設・撤去敷設			時間的制約:なし 夜間制約作業時間:0.0	制約作業時間:0.0 冬期補正:なし	
	1)施工区分 2)土木安定用材の1㎡当たり単価	敷設 100		豪雪補正:なし 基本給時間:8.0 深夜時間:0.0	亜熱帯補正:2.5% 超勤時間:0.0 週休:月単位	
P26102	土木安定用材(マット・シート類)	104.000	㎡	100	10,400	
R01003	普通作業員	0.200	人	23,766	4,753	
	合計				15,153	算出数量 100.000 ㎡
	単価		㎡		152	
*** S単- 68号 ***						
S18062	土工用マット(シート類)敷設・撤去		㎡		100.000	歩A 当たり算出
	土工用マット(シート類)敷設・撤去敷設			時間的制約:なし 夜間制約作業時間:0.0	制約作業時間:0.0 冬期補正:なし	
	1)施工区分 2)土木安定用材の1㎡当たり単価	敷設 703		豪雪補正:なし 基本給時間:8.0 深夜時間:0.0	亜熱帯補正:2.5% 超勤時間:0.0 週休:月単位	
P26102	土木安定用材(マット・シート類)	104.000	㎡	703	73,112	
R01003	普通作業員	0.200	人	23,766	4,753	
	合計				77,865	算出数量 100.000 ㎡
	単価		㎡		779	
*** S単- 69号 ***						
S18062	土工用マット(シート類)敷設・撤去		㎡		100.000	歩A 当たり算出
	土工用マット(シート類)敷設・撤去撤去			時間的制約:なし 夜間制約作業時間:0.0	制約作業時間:0.0 冬期補正:なし	
	1)施工区分 2)土木安定用材の1㎡当たり単価	撤去 100		豪雪補正:なし 基本給時間:8.0	亜熱帯補正:2.5% 超勤時間:0.0	

事業名	石垣島農業水利事業
工事名	大浦3号送水路伊原間工区(その6) 工事

コード	名称	数量	単位	単価	金額	備考
				深夜時間:0.0	週休:月単位	
R01003	普通作業員	0.400	人	23,766	9,506	
	合計				9,506	算出数量 100.000 m ²
	単価		m ²		95	
	*** S単-70号 ***					
S19003	輸送費(仮設材)		ton		1,000 ton	歩A 当たり算出
	輸送費(仮設材) 基本運賃(自動入力),12m以内,30kmまで,往復計上,計上する(敷鉄板以外),積込・取卸+積込・取卸,0.0,0.0			時間的制約:なし 夜間制約作業時間:0.0 豪雪補正:なし 基本給時間:8.0	制約作業時間:0.0 冬期補正:なし 亜熱帯補正:2.5% 超勤時間:0.0	
	1)使用単価区分 2)運賃料金(円/ton)	基本運賃(自動入力) 0円		深夜時間:0.0	週休:月単位	
	3)製品長 4)運搬距離(片道)	12m以内 30kmまで				
	5)計上方法 6)積卸し計上区分	往復計上 計上する(敷鉄板以外)				
	8)積卸し区分(敷鉄板以外) 9)冬期割増率(実数) 10)深夜早朝割増率(実数)	積込・取卸+積込・取卸 0.0 0.0				
P46603	仮設材輸送運賃料金 30km以下 製品長12m以内	1.000	ton	7,700	7,700	
P46401	積卸し費 基地積込み・取卸し+現場積込み・取卸し	1.000	ton	3,000	3,000	
	合計				10,700	算出数量 1.000 ton
	単価		ton		10,700	
	*** S単-71号 ***					
S19003	輸送費(仮設材)		ton		1,000 ton	歩A 当たり算出
	輸送費(仮設材) 基本運賃(自動入力),12m以内,30kmまで,往復計上,計上する(敷鉄板),基地(積込・取卸)+現場(積込・取卸),,0.0,0.0			時間的制約:なし 夜間制約作業時間:0.0 豪雪補正:なし 基本給時間:8.0	制約作業時間:0.0 冬期補正:なし 亜熱帯補正:2.5% 超勤時間:0.0	
	1)使用単価区分 2)運賃料金(円/ton)	基本運賃(自動入力) 0円		深夜時間:0.0	週休:月単位	
	3)製品長 4)運搬距離(片道)	12m以内 30kmまで				
	5)計上方法 6)積卸し計上区分	往復計上 計上する(敷鉄板)				
	7)積卸し区分(敷鉄板) 9)冬期割増率(実数) 10)深夜早朝割増率(実数)	基地(積込・取卸)+現場(積込・取卸) 0.0 0.0				
P46603	仮設材輸送運賃料金 30km以下 製品長12m以内	1.000	ton	7,700	7,700	
P46401	積卸し費 基地積込み・取卸し+現場積込み・取卸し	1.000	ton	3,000	3,000	
	合計				10,700	算出数量 1.000 ton
	単価		ton		10,700	
	*** S単-72号 ***					
S19025	運搬(伐開、除根、除草)		空m3		100.000 空m3	歩A 当たり算出
	運搬(伐開、除根、除草) 21.0km以下,良好			時間的制約:なし 夜間制約作業時間:0.0 豪雪補正:なし 基本給時間:8.0	制約作業時間:0.0 冬期補正:なし 亜熱帯補正:2.5% 超勤時間:0.0	
	1)運搬距離 2)路面条件	21.0km以下 良好		深夜時間:0.0	週休:月単位	
M03005	ダンプトラック[ワンロード・ディーゼル] 10t積級	3.640	供用日	20,100	73,164	
W14065	タイヤ消耗費(DT国産・普通・D) 積載重量 10.0t積	3.640	供用日	747	2,719	
P34029	軽油 パトロール給油	168.000	L	145	24,360	
R01022	運転手(一般)	2.800	人	29,274	81,967	
	合計				182,210	算出数量 100.000 空m3

事業名	石垣島農業水利事業
工事名	大浦3号送水路伊原間工区(その6)工事

コード	名称	数量	単位	単価	金額	備考
	単 価		空m3		1.822	
	*** S単- 73号 ***					
SA0101	SP 掘削		m3		1.000 m3	歩A 当たり算出
	SP 掘削 土砂, オープンカット, 無し, 無し, 5,000m3未満, -, -, -			時間的制約: なし 夜間制約作業時間: 0.0	制約作業時間: 0.0 冬期補正: なし	
				豪雪補正: なし 基本給時間: 8.0	亜熱帯補正: 25% 超勤時間: 0.0	
				深夜時間: 0.0	週休: 月単位	
	1) 土質	土砂				
	2) 施工方法	オープンカット				
	3) 押土の有無	無し				
	4) 障害の有無	無し				
	5) 施工数量	5,000m3未満				
	6) 火薬使用	-				
	7) 破砕片除去の有無	-				
	8) 集積押土の有無	-				
	単 価		m3		352.9	
	*** S単- 74号 ***					
SA0102	SP 積込(ルーズ)		m3		1.000 m3	歩A 当たり算出
	SP 積込(ルーズ) 土砂, 土量50,000m3未満			時間的制約: なし 夜間制約作業時間: 0.0	制約作業時間: 0.0 冬期補正: なし	
				豪雪補正: なし 基本給時間: 8.0	亜熱帯補正: 25% 超勤時間: 0.0	
				深夜時間: 0.0	週休: 月単位	
	1) 土質	土砂				
	2) 作業内容	土量50,000m3未満				
	単 価		m3		256.7	
	*** S単- 75号 ***					
SA0103	SP 床掘り		m3		1.000 m3	歩A 当たり算出
	SP 床掘り 土砂, 標準, 無し, 無し, なし			時間的制約: なし 夜間制約作業時間: 0.0	制約作業時間: 0.0 冬期補正: なし	
				豪雪補正: なし 基本給時間: 8.0	亜熱帯補正: 25% 超勤時間: 0.0	
				深夜時間: 0.0	週休: 月単位	
	1) 土質	土砂				
	2) 施工方法	標準				
	3) 土留方式の種類	無し				
	4) 障害の有無	無し				
	5) 長期割引単価区分	なし				
	単 価		m3		317.1	
	*** S単- 76号 ***					
SA0121	SP 土砂等運搬		m3		1.000 m3	歩A 当たり算出
	SP 土砂等運搬 標準, バックホウ山積0.8m3(平積0.6m3), 土砂(岩塊・玉石混り土含む), 無し, 1.0km以下			時間的制約: なし 夜間制約作業時間: 0.0	制約作業時間: 0.0 冬期補正: なし	
				豪雪補正: なし 基本給時間: 8.0	亜熱帯補正: 25% 超勤時間: 0.0	
				深夜時間: 0.0	週休: 月単位	
	1) 土砂等発生現場	標準				
	2) 積込機種・規格	バックホウ山積0.8m3(平積0.6m3)				
	3) 土質	土砂(岩塊・玉石混り土含む)				
	4) DID区間の有無	無し				
	5) 運搬距離	1.0km以下				
	単 価		m3		548	
	*** S単- 77号 ***					
SA0121	SP 土砂等運搬		m3		1.000 m3	歩A 当たり算出

事業名	石垣島農業水利事業
工事名	大浦3号送水路伊原間工区(その6)工事

コード	名称	数量	単位	単価	金額	備考
	SP 土砂等運搬 標準,バックホ山積0.8m3(平積0.6m3),土砂(岩塊・玉石混り土含む),無し,9.5km以下			時間的制約:なし 夜間制約作業時間:0.0 豪雪補正:なし 基本給時間:8.0 深夜時間:0.0	制約作業時間:0.0 冬期補正:なし 亜熱帯補正:2.5% 超勤時間:0.0 週休:月単位	
	1)土砂等発現場 2)積込機種・規格 3)土質 4)DID区間の有無 5)運搬距離	標準 バックホ山積0.8m3(平積0.6m3) 土砂(岩塊・玉石混り土含む) 無し 9.5km以下				
	単 価		m3		1,741	
	*** S単-78号 ***					
SA0141	SP 路体(築堤)盛土・埋戻 SP 路体(築堤)盛土・埋戻 2.5m以上4.0m未満,有,有,あり		m3		1,000 m3	歩A 当たり算出
	1)施工幅員 2)施工数量 3)障害の有無 4)長期割引単価区分	2.5m以上4.0m未満 - - あり		時間的制約:なし 夜間制約作業時間:0.0 豪雪補正:なし 基本給時間:8.0 深夜時間:0.0	制約作業時間:0.0 冬期補正:なし 亜熱帯補正:2.5% 超勤時間:0.0 週休:月単位	
	単 価		m3		992.5	
	*** S単-79号 ***					
SA0141	SP 路体(築堤)盛土・埋戻 SP 路体(築堤)盛土・埋戻 4.0m以上,20,000m3未満,無し,なし		m3		1,000 m3	歩A 当たり算出
	1)施工幅員 2)施工数量 3)障害の有無 4)長期割引単価区分	4.0m以上 20,000m3未満 無し なし		時間的制約:なし 夜間制約作業時間:0.0 豪雪補正:なし 基本給時間:8.0 深夜時間:0.0	制約作業時間:0.0 冬期補正:なし 亜熱帯補正:2.5% 超勤時間:0.0 週休:月単位	
	単 価		m3		303.7	
	*** S単-80号 ***					
SA0151	SP 基面整正 SP 基面整正 基面整正		m ²		1,000 m ²	歩A 当たり算出
	1)整形区分	基面整正		時間的制約:なし 夜間制約作業時間:0.0 豪雪補正:なし 基本給時間:8.0 深夜時間:0.0	制約作業時間:0.0 冬期補正:なし 亜熱帯補正:2.5% 超勤時間:0.0 週休:月単位	
	単 価		m ²		594.2	
	*** S単-81号 ***					
SA0221	SP 殻運搬 SP 殻運搬 舗装版破碎,機械積込(舗装版厚15cm以下),無し,22.0km以下,		m3		1,000 m3	歩A 当たり算出
	1)殻発生作業 2)積込工法区分 3)DID区間の有無 4)運搬距離	舗装版破碎 機械積込(舗装版厚15cm以下) 無し 22.0km以下		時間的制約:なし 夜間制約作業時間:0.0 豪雪補正:なし 基本給時間:8.0 深夜時間:0.0	制約作業時間:0.0 冬期補正:なし 亜熱帯補正:2.5% 超勤時間:0.0 週休:月単位	
	単 価		m3		5,352	

事業名	石垣島農業水利事業
工事名	大浦3号送水路伊原間工区 (その6) 工事

コード	名称	数量	単位	単価	金額	備考
	*** S単- 82号 ***					
SA0221	SP 殻運搬		m3		1.000 m3	歩A 当たり算出
	SP 殻運搬 舗装版破砕, 機械積込(小規模土工), 無し, 28.5km以下,			時間的制約: なし 夜間制約作業時間: 0.0	制約作業時間: 0.0 冬期補正: なし	
				豪雪補正: なし 基本給時間: 8.0	亜熱帯補正: 25% 超勤時間: 0.0	
				深夜時間: 0.0	週休: 月単位	
	1) 殻発生作業 2) 積込工法区分 3) DID区間の有無 4) 運搬距離	舗装版破砕 機械積込(小規模土工) 無し 28.5km以下				
	単 価		m3		15.230	
	*** S単- 83号 ***					
SA0222	SP 舗装版破砕		m ²		1.000 m ²	歩A 当たり算出
	SP 舗装版破砕 アスファルト舗装版, 無し, 不要, 15cm以下, -, 有り, なし			時間的制約: なし 夜間制約作業時間: 0.0	制約作業時間: 0.0 冬期補正: なし	
				豪雪補正: なし 基本給時間: 8.0	亜熱帯補正: 25% 超勤時間: 0.0	
				深夜時間: 0.0	週休: 月単位	
	1) 舗装版種別 2) 障害等の有無 3) 騒音振動対策 4) 舗装版厚 5) Co+As (カー-) 舗装によるAs舗装 6) 積込作業の有無 7) 長期割引単価区分	アスファルト舗装版 無し 不要 15cm以下 - 有り なし				
	単 価		m ²		288.6	
	*** S単- 84号 ***					
SA0301	SP 基礎碎石		m ³		1.000 m ³	歩A 当たり算出
	SP 基礎碎石 12.5cmを超え17.5cm以下, 計上する, なし, 碎石各種			時間的制約: なし 夜間制約作業時間: 0.0	制約作業時間: 0.0 冬期補正: なし	
				豪雪補正: なし 基本給時間: 8.0	亜熱帯補正: 25% 超勤時間: 0.0	
				深夜時間: 0.0	週休: 月単位	
	1) 碎石の厚さ 2) 碎石の計上 3) 長期割引単価区分 4) 規格区分	12.5cmを超え17.5cm以下 計上する なし 碎石各種				
J96002	コーラル (流し)		m3			材変
	単 価		m ³		2.224	
	*** S単- 85号 ***					
SA0311	SP コンクリート		m3		1.000 m3	歩A 当たり算出
	SP コンクリート 小型構造物, 人力打設, 計上する, -, 一般養生, -, 無し, -, コンクリート各種			時間的制約: なし 夜間制約作業時間: 0.0	制約作業時間: 0.0 冬期補正: なし	
				豪雪補正: なし 基本給時間: 8.0	亜熱帯補正: 25% 超勤時間: 0.0	
				深夜時間: 0.0	週休: 月単位	
	1) 構造物種別 2) 打設工法 3) コンクリートの計上 4) 設計日打設量 5) 養生工の種類 6) 圧送管延長距離区分 7) 現場内小運搬の有無 8) 打設高さ, 水平打設距離 10) 規格区分	小型構造物 人力打設 計上する - 一般養生 - 無し - コンクリート各種				
J02002	生コンクリート (普通) 18N/mm ² 8cm 25(20)mm (W/C=65%以下)		m3			材変
	単 価		m3		49.850	

事業名	石垣島農業水利事業
工事名	大浦3号送水路伊原間工区(その6)工事

コード	名称	数量	単位	単価	金額	備考
	*** S単- 86号 ***					
SA0312	SP 型枠 SP 型枠 一般型枠, 小型構造物		m ²		1.000 m ²	歩A 当たり算出
				時間的制約:なし 夜間制約作業時間:0.0	制約作業時間:0.0 冬期補正:なし	
				豪雪補正:なし 基本給時間:8.0	亜熱帯補正:2.5% 超勤時間:0.0	
				深夜時間:0.0	週休:月単位	
	1)型枠の種類 2)構造物の種類	一般型枠 小型構造物				
	単 価		m ²		11,990	
	*** S単- 87号 ***					
SA0831	SP 不陸整正 SP 不陸整正 無し, 無し, 無し,		m ²		1.000 m ²	歩A 当たり算出
				時間的制約:なし 夜間制約作業時間:0.0	制約作業時間:0.0 冬期補正:なし	
				豪雪補正:なし 基本給時間:8.0	亜熱帯補正:2.5% 超勤時間:0.0	
				深夜時間:0.0	週休:月単位	
	1)補足材料の有無 2)補足材料平均厚さ 3)補足材料 4)長期割引単価区分	無し - - なし				
	単 価		m ²		208.1	
	*** S単- 88号 ***					
SA0832	SP 下層路盤(車道・路肩部) SP 下層路盤(車道・路肩部) 300mm, 2層施工, 砕石, なし, 路盤材(各種)		m ²		1.000 m ²	歩A 当たり算出
				時間的制約:なし 夜間制約作業時間:0.0	制約作業時間:0.0 冬期補正:なし	
				豪雪補正:なし 基本給時間:8.0	亜熱帯補正:2.5% 超勤時間:0.0	
				深夜時間:0.0	週休:月単位	
	1)全仕上り厚 2)施工区分 3)材料 4)長期割引単価区分 5)材料規格の選択	300mm 2層施工 砕石 なし 路盤材(各種)				
J96003	(流用材)クラッシュラン C-40 40~0mm		m ³			材変
	単 価		m ³		786.5	
	*** S単- 89号 ***					
SA0832	SP 下層路盤(車道・路肩部) SP 下層路盤(車道・路肩部) 120mm, 1層施工, 砕石, なし, 路盤材(各種)		m ²		1.000 m ²	歩A 当たり算出
				時間的制約:なし 夜間制約作業時間:0.0	制約作業時間:0.0 冬期補正:なし	
				豪雪補正:なし 基本給時間:8.0	亜熱帯補正:2.5% 超勤時間:0.0	
				深夜時間:0.0	週休:月単位	
	1)全仕上り厚 2)施工区分 3)材料 4)長期割引単価区分 5)材料規格の選択	120mm 1層施工 砕石 なし 路盤材(各種)				
J96003	(流用材)クラッシュラン C-40 40~0mm		m ³			材変
	単 価		m ³		392.4	
	*** S単- 90号 ***					
SA0832	SP 下層路盤(車道・路肩部) SP 下層路盤(車道・路肩部) 120mm, 1層施工, 砕石, なし, 路盤材(各種)		m ²		1.000 m ²	歩A 当たり算出
				時間的制約:なし 夜間制約作業時間:0.0	制約作業時間:0.0 冬期補正:なし	
				豪雪補正:なし 基本給時間:8.0	亜熱帯補正:2.5% 超勤時間:0.0	

事業名	石垣島農業水利事業
工事名	大浦3号送水路伊原間工区(その6)工事

コード	名称	数量	単位	単価	金額	備考
				深夜時間:0.0	週休:月単位	
	1)全仕上り厚 2)施工区分	120mm 1層施工				
	3)材料 4)長期割引単価区分	砕石 なし				
	5)材料規格の選択	路盤材(各種)				
J96001	クラッシュヤラン 黒石 C-40 40~0mm 石垣島北部単価		m ³			材変
	単 価		m ²		1,127	
	*** S単- 91号 ***					
SA0833	SP 下層路盤(歩道部)		m ²		1,000 m ²	歩A 当たり算出
	SP 下層路盤(歩道部) 150mm,1層施工,砕石,あり,路盤材(各種)			時間的制約:なし 夜間制約作業時間:0.0	制約作業時間:0.0 冬期補正:なし	
				豪雪補正:なし 基本給時間:8.0	亜熱帯補正:2.5% 超勤時間:0.0	
				深夜時間:0.0	週休:月単位	
	1)全仕上り厚 2)施工区分	150mm 1層施工				
	3)材料 4)長期割引単価区分	砕石 あり				
	5)材料規格の選択	路盤材(各種)				
J96003	(流用材)クラッシュヤラン C-40 40~0mm		m ³			材変
	単 価		m ²		861.4	
	*** S単- 92号 ***					
SA0834	SP 上層路盤(車道・路肩部)		m ²		1,000 m ²	歩A 当たり算出
	SP 上層路盤(車道・路肩部) 路盤材,路盤材(各種)砕石材,-,-,1層施工,なし,0mm,150mm			時間的制約:なし 夜間制約作業時間:0.0	制約作業時間:0.0 冬期補正:なし	
				豪雪補正:なし 基本給時間:8.0	亜熱帯補正:2.5% 超勤時間:0.0	
				深夜時間:0.0	週休:月単位	
	1)材料区分I 2)平均幅員	路盤材 -				
	3)瀝青材の有無 4)路盤材の有無	なし あり				
	5)施工区分 6)瀝青材区分I	1層施工 -				
	7)長期割引単価区分 8)瀝青材1層当たり平均仕上り厚	なし 0mm				
	9)路盤材全仕上り厚 11)材料区分II	150mm 路盤材(各種)砕石材				
J96004	(流用材)粒度調整砕石 M-40 40~0mm		m ³			材変
	単 価		m ²		392.8	
	*** S単- 93号 ***					
SA0834	SP 上層路盤(車道・路肩部)		m ²		1,000 m ²	歩A 当たり算出
	SP 上層路盤(車道・路肩部) 路盤材,路盤材(各種)砕石材,-,-,1層施工,なし,0mm,80mm			時間的制約:なし 夜間制約作業時間:0.0	制約作業時間:0.0 冬期補正:なし	
				豪雪補正:なし 基本給時間:8.0	亜熱帯補正:2.5% 超勤時間:0.0	
				深夜時間:0.0	週休:月単位	
	1)材料区分I 2)平均幅員	路盤材 -				
	3)瀝青材の有無 4)路盤材の有無	なし あり				
	5)施工区分 6)瀝青材区分I	1層施工 -				
	7)長期割引単価区分 8)瀝青材1層当たり平均仕上り厚	なし 0mm				
	9)路盤材全仕上り厚 11)材料区分II	80mm 路盤材(各種)砕石材				
J96004	(流用材)粒度調整砕石 M-40 40~0mm		m ³			材変
	単 価		m ²		392.8	

事業名	石垣島農業水利事業
工事名	大浦3号送水路伊原間工区(その6)工事

コード	名称	数量	単位	単価	金額	備考
	*** S単-94号 ***					
SA0834	SP 上層路盤(車道・路肩部)		㎡		1.000	歩A 当たり算出
	SP 上層路盤(車道・路肩部) 路盤材,再生粒度調整砕石 RM-40,1層施工,なし,0mm,80mm			時間的制約:なし 夜間制約作業時間:0.0	制約作業時間:0.0 冬季補正:なし	
				豪雪補正:なし 基本給時間:8.0	亜熱帯補正:2.5% 超勤時間:0.0	
				深夜時間:0.0	週休:月単位	
	1)材料区分I 2)平均幅員	路盤材	-			
	3)瀝青材の有無	なし				
	4)路盤材の有無	あり				
	5)施工区分	1層施工				
	6)瀝青材区分I	-				
	7)長期割引単価区分	なし				
	8)瀝青材1層当り平均仕上り厚	0mm				
	9)路盤材全仕上り厚	80mm				
	11)材料区分II	再生粒度調整砕石 RM-40				
	単 価		㎡		906.2	
	*** S単-95号 ***					
SA0834	SP 上層路盤(車道・路肩部)		㎡		1.000	歩A 当たり算出
	SP 上層路盤(車道・路肩部) 路盤材,路盤材(各種)砕石材,1層施工,なし,0mm,80mm			時間的制約:なし 夜間制約作業時間:0.0	制約作業時間:0.0 冬季補正:なし	
				豪雪補正:なし 基本給時間:8.0	亜熱帯補正:2.5% 超勤時間:0.0	
				深夜時間:0.0	週休:月単位	
	1)材料区分I 2)平均幅員	路盤材	-			
	3)瀝青材の有無	なし				
	4)路盤材の有無	あり				
	5)施工区分	1層施工				
	6)瀝青材区分I	-				
	7)長期割引単価区分	なし				
	8)瀝青材1層当り平均仕上り厚	0mm				
	9)路盤材全仕上り厚	80mm				
	11)材料区分II	路盤材(各種)砕石材				
J96005	粒度調整砕石 黒石 M-40 40~0mm 石垣島北部単価		m3			材変
	単 価		㎡		1.009	
	*** S単-96号 ***					
SA0835	SP 上層路盤(歩道部)		㎡		1.000	歩A 当たり算出
	SP 上層路盤(歩道部) 100mm,1層施工,砕石,あり,路盤材(各種)			時間的制約:なし 夜間制約作業時間:0.0	制約作業時間:0.0 冬季補正:なし	
				豪雪補正:なし 基本給時間:8.0	亜熱帯補正:2.5% 超勤時間:0.0	
				深夜時間:0.0	週休:月単位	
	1)全仕上り厚	100mm				
	2)施工区分	1層施工				
	3)材料	砕石				
	4)長期割引単価区分	あり				
	5)材料規格の選択	路盤材(各種)				
J96004	(流用材)粒度調整砕石 M-40 40~0mm		m3			材変
	単 価		㎡		861.3	
	*** S単-97号 ***					
SA0835	SP 上層路盤(歩道部)		㎡		1.000	歩A 当たり算出
	SP 上層路盤(歩道部) 50mm,1層施工,砕石,なし,再生粒度調整砕石 RM-40			時間的制約:なし 夜間制約作業時間:0.0	制約作業時間:0.0 冬季補正:なし	
				豪雪補正:なし 基本給時間:8.0	亜熱帯補正:2.5% 超勤時間:0.0	
				深夜時間:0.0	週休:月単位	
	1)全仕上り厚	50mm				
	2)施工区分	1層施工				

事業名	石垣島農業水利事業
工事名	大浦3号送水路伊原間工区(その6)工事

コード	名称	数量	単位	単価	金額	備考
	3)材料 4)長期割引単価区分 5)材料規格の選択	碎石 なし 再生粒度調整碎石 RM-40				
	単 価		m ²		1,192	
	*** S単- 98号 ***					
SA0835	SP 上層路盤 (歩道部)		m ²		1,000 m ²	歩A 当たり算出
	SP 上層路盤 (歩道部) 20mm,1層施工, 碎石, あり, 再生粒度調整碎石 RM-40			時間的制約:なし 夜間制約作業時間:0.0 豪雪補正:なし 基本給時間:8.0 深夜時間:0.0	制約作業時間:0.0 冬期補正:なし 亜熱帯補正:25% 超勤時間:0.0 週休:月単位	
	1)全仕上り厚 2)施工区分	20mm 1層施工				
	3)材料 4)長期割引単価区分 5)材料規格の選択	碎石 あり 再生粒度調整碎石 RM-40				
	単 価		m ²		988.8	
	*** S単- 99号 ***					
SA0835	SP 上層路盤 (歩道部)		m ²		1,000 m ²	歩A 当たり算出
	SP 上層路盤 (歩道部) 40mm,1層施工, 碎石, あり, 再生粒度調整碎石 RM-40			時間的制約:なし 夜間制約作業時間:0.0 豪雪補正:なし 基本給時間:8.0 深夜時間:0.0	制約作業時間:0.0 冬期補正:なし 亜熱帯補正:25% 超勤時間:0.0 週休:月単位	
	1)全仕上り厚 2)施工区分	40mm 1層施工				
	3)材料 4)長期割引単価区分 5)材料規格の選択	碎石 あり 再生粒度調整碎石 RM-40				
	単 価		m ²		1,117	
	*** S単- 100号 ***					
SA0835	SP 上層路盤 (歩道部)		m ²		1,000 m ²	歩A 当たり算出
	SP 上層路盤 (歩道部) 40mm,1層施工, 碎石, あり, 路盤材(各種)			時間的制約:なし 夜間制約作業時間:0.0 豪雪補正:なし 基本給時間:8.0 深夜時間:0.0	制約作業時間:0.0 冬期補正:なし 亜熱帯補正:25% 超勤時間:0.0 週休:月単位	
	1)全仕上り厚 2)施工区分	40mm 1層施工				
	3)材料 4)長期割引単価区分 5)材料規格の選択	碎石 あり 路盤材(各種)				
J96005	粒度調整碎石 黒石 M-40 40~0mm 石垣島北部単価		m ³			材変
	単 価		m ³		1,168	
	*** S単- 101号 ***					
SA0843	SP 表層 (車道・路肩部)		m ²		1,000 m ²	歩A 当たり算出
	SP 表層 (車道・路肩部) 3.0m超,50mm,アスファルト混合物I (2.35t/m ³),グライムコート 各種,なし,再生密粒度アスコ(20)			時間的制約:なし 夜間制約作業時間:0.0 豪雪補正:なし 基本給時間:8.0 深夜時間:0.0	制約作業時間:0.0 冬期補正:なし 亜熱帯補正:25% 超勤時間:0.0 週休:月単位	
	1)平均幅員 2)1層当り平均仕上り厚	3.0m超 50mm				
	3)比重区分 4)瀝青材料種類 5)長期割引単価区分 6)材料区分	アスファルト混合物I (2.35t/m ³) グライムコート 各種 なし 再生密粒度アスコ(20)				

事業名	石垣島農業水利事業
工事名	大浦3号送水路伊原間工区(その6) 工事

コード	名称	数量	単位	単価	金額	備考
	単 価		㎡		5.437	
	*** S単-102号 ***					
SA0843	SP 表層(車道・路肩部)		㎡		1.000	歩A 当たり算出
	SP 表層(車道・路肩部) 3.0m超,40mm,アスファルト混合物I(2.35t/m ³),プライムコート各種,なし,再生密粒度アスコン(13)			時間的制約:なし 夜間制約作業時間:0.0 豪雪補正:なし 基本給時間:8.0 深夜時間:0.0	制約作業時間:0.0 冬期補正:なし 亜熱帯補正:25% 超勤時間:0.0 週休:月単位	
	1)平均幅員 2)1層当り平均仕上り厚 3)比重区分 4)瀝青材料種類 5)長期割引単価区分 6)材料区分	3.0m超 40mm アスファルト混合物I(2.35t/m ³) プライムコート各種 なし 再生密粒度アスコン(13)				
	単 価		㎡		4.447	
	*** S単-103号 ***					
SA0843	SP 表層(車道・路肩部)		㎡		1.000	歩A 当たり算出
	SP 表層(車道・路肩部) 1.4m以上3.0m以下,30mm,アスファルト混合物I(2.35t/m ³),プライムコート各種,あり,再生密粒度アスコン(13)			時間的制約:なし 夜間制約作業時間:0.0 豪雪補正:なし 基本給時間:8.0 深夜時間:0.0	制約作業時間:0.0 冬期補正:なし 亜熱帯補正:25% 超勤時間:0.0 週休:月単位	
	1)平均幅員 2)1層当り平均仕上り厚 3)比重区分 4)瀝青材料種類 5)長期割引単価区分 6)材料区分	1.4m以上3.0m以下 30mm アスファルト混合物I(2.35t/m ³) プライムコート各種 あり 再生密粒度アスコン(13)				
	単 価		㎡		3.566	
	*** S単-104号 ***					
SA0871	SP プレキャストマンホール		基		1.000	歩A 当たり算出
	SP プレキャストマンホール 据付,2000Kg/基以下,無しまたは円形断面以外			時間的制約:なし 夜間制約作業時間:0.0 豪雪補正:なし 基本給時間:8.0 深夜時間:0.0	制約作業時間:0.0 冬期補正:なし 亜熱帯補正:25% 超勤時間:0.0 週休:月単位	
	1)作業区分 2)製品質量 3)基礎砕石	据付 2000Kg/基以下 無しまたは円形断面以外				
P96002	組立2号マンホール		基			材変
	φ1200 1,574kg/基				433,000	
	単 価		基			
	*** S単-105号 ***					
SA0877	SP 地先境界ブロック		m		1.000	歩A 当たり算出
	SP 地先境界ブロック 再利用設置,A種(120×120×600),有り,無し,-,なし,砕石(各種),			時間的制約:なし 夜間制約作業時間:0.0 豪雪補正:なし 基本給時間:8.0 深夜時間:0.0	制約作業時間:0.0 冬期補正:なし 亜熱帯補正:25% 超勤時間:0.0 週休:月単位	
	1)作業区分 2)ブロック規格 3)基礎砕石の有無 4)均し基礎コンクリートの有無 5)養生工の有無 6)長期割引単価区分 7)基礎砕石規格	再利用設置 A種(120×120×600) 有り 無し - なし 砕石(各種)				
J96002	コーラル(流し)		m ³			材変
	単 価		m		4.645	

事業名	石垣島農業水利事業
工事名	大浦3号送水路伊原間工区(その6)工事

コード	名称(規格)	数量	単位	単価	金額	備考
	*** T単-1号 ***					
T00001	埋設物表示テープ敷設		m		100.000	歩A 当たり算出
S02115	幅150mm 50m 2倍ボリェフンクロス 普通作業員	0.500	人	23,766	11,883	S単 8号
S02116	埋設物標示テープ 幅150mm 50m 2倍ボリェフンクロス,,	2.000	巻	11,300	22,600	S単 21号
	合計				34,483	算出数量 100.000 m
	単価		m		345	
	*** T単-2号 ***					
T00002	土のう設置		袋		500.000	歩A 当たり算出
S02115	62cm×48cm UV対応型 普通作業員	12.380	人	23,766	294,223	S単 8号
S02116	土のう UV対応型 62cm×48cm,,	500.000	枚	97	48,500	S単 28号
	合計				342,723	算出数量 500.000 袋
	単価		袋		685	
	*** T単-3号 ***					
T00003	土のう撤去		袋		500.000	歩A 当たり算出
S02115	普通作業員	5.750	人	23,766	136,655	S単 8号
S02116	土のう UV対応型 62cm×48cm,,	500.000	枚	97	48,500	S単 28号
	合計				185,155	算出数量 500.000 袋
	単価		袋		370	

令和7年度石垣島農業水利事業

大浦3号送水路伊原間工区（その6）工事

特 別 仕 様 書

沖縄総合事務局 石垣島農業水利事業所

第1章 総則

令和7年度石垣島農業水利事業 大浦3号送水路伊原間工区(その6)工区の施工にあたっては、農林水産省農村振興局制定「土木工事共通仕様書」(以下、「共通仕様書」という。)及び沖縄総合事務局石垣島農業水利事業所制定「管水路工事共通仕様書令和7年10月」(以下、「石垣管水路工事共通仕様書」という。)に基づいて実施する。

なお、共通仕様書及び石垣管水路工事共通仕様書に対する特記及び追加事項は、この特別仕様書によるものとする。

第2章 工事内容

1. 目的

本工事は、国営石垣島土地改良事業計画に基づき大浦3号送水路の建設を実施するものである。

2. 工事場所

沖縄県石垣市字伊原間地内

3. 工事概要

本工事は、管水路工事及びその附帯工事で、その概要は次のとおりである。

大浦3号送水路	水路延長	L=360.26m
施工始点	No. 3+	97.59
施工終点	No. 7+	58.25
(内訳)		
管水路	L=360.26m	SL=360.35m
	ダクタイル鋳鉄管	DB種 呼び径600mm
空気弁工	1箇所	

4. 工事数量

別紙「工事数量表」のとおりである。

第3章 施工条件

1. 工期

本工事は、受注者の円滑な工事施行体制を確保するため、事前に建設資材、建設労働者等の確保が図れるよう余裕期間を設定した工事であり、発注者が示した工事着手期限までの間で、受注者は工事の始期(工事開始日)を任意に設定することができる。なお、受注者は契約を締結するまでの間に、別紙1により、工事の始期を発注者に通知しなければならない。

余裕期間内は、主任技術者又は管理技術者を配置することを要しない。また、現場に搬入しない資材等の手配等を行うことができるが、資材の搬入、仮設物の設置等、工事の着手を行ってはならない。なお、余裕期間内に行う手配等は受注者の責により行うものとする。

工 期：工事の始期から304日間

(ただし、令和8年5月11日(工事着手期限日)までに工事を開始すること。)

※ 契約締結後において、余裕工期内に受注者の準備が整った場合は、監督職員と協議の上、工期に係る契約を変更することにより、工事に着手することができるものとする。

なお、低入札価格調査等により、上記の工事の始期以降に契約締結となった場合には、

余裕期間を設定することはできず、工事着手期限日から304日間で工事を完了させること。

2. 工事期間中の休業日

工事期間中の休業日としては、雨天・休日等164日を見込んでいます。

なお、休業日には、土曜日、日曜日、祝日、夏季休暇及び年末年始休暇を含んでいます。

3. 現場技術員の配置

本工事は、共通仕様書第1編1-1-10に規定している現場技術員を配置する。

なお、氏名等については、別に通知する。

第4章 現場条件

1. 地質

本工事の施工場所の土質は、粘性土を想定している。

2. 関連工事等

本工事に関連する工事等として次に示す工事及び業務を予定しているため、監督職員及び関連する工事責任者と十分連絡、協議し工事工程に支障が生じないように調整しなければならない。

(1) 令和8年度石垣島農業水利事業 大浦3号送水路伊原間工区(その7)工事

(業務予定期間 令和8年5月11日～令和9年3月10日)

(2) 令和8年度石垣島農業水利事業 磁気探査業務(仮称)

(業務予定期間 令和8年5月～令和9年3月)

3. 隣接地に対する措置

(1) 本工事で使用する借地の残地及び隣接した農地では営農が行われているので、営農に支障がないように配慮するものとする。

(2) 本工事範囲及び周辺部の既設構造物については、着手前に位置・高さ等を測定し、記録しておくものとする。

なお、監督職員が別途指示する箇所については、工事施工期間中、定期的に位置・高さ等について測定を行い、監督職員に報告するものとする。

4. 第三者に対する措置

(1) 保安対策

1) 本工事に配置する交通誘導警備員は、原則として警備業法に定める警備員(指導教育責任公衆終了、指定講習または、基本教育及び業務別教育を受けた者)であって、交通誘導警備員の専門的な知識・技能を有する者とする。

2) 交通誘導警備員の配置は、下表のとおり計画とするが、条件変更に伴い員数に増減が生じた場合は監督職員と協議するものとする。

配置場所	交通誘導警備員	編成	昼夜別	交代要員の有無
県道79号線掘削地点	2名/日	1班	昼間	無

5. 交通対策

(1) 本工事施工区間のうち市道大浦線及び伊原間農道は全面通行止めとし、事前に監督職員と条件等について確認を行うものとする。また、1日の工事完了時における開口部は必要最低限に止め施工しなければならない。

- (2) 本工事施工区間のうち県道 79 号線は片側交互通行とし、事前に監督職員と条件等について確認を行うものとする。また、1 日の工事完了時における開口部は必要最低限に止め施工しなければならない。
- (3) 工事用資材等の輸送及び建設発生土の運搬は、公共道路を使用することとなるため、一般交通及び地元住民等に支障を及ぼさないように留意するとともに、事故防止にも努めなければならない。特に工事区域の出入口及び交通規制区間については確実な安全対策を施すものとする。

第 5 章 指定仮設

1. 資機材運搬路

工事用資材等の輸送及び建設発生土の運搬は、公共道路を利用することとしており、一般の通行に支障をきたさないよう受注者の責任において維持管理を行わなければならない。

なお、善良な道路使用にも関わらず路面等の補修が必要となった場合は、監督職員と協議するものとする。

2. 建設発生土受入地

(1) 建設発生土受入地

建設発生土受入地は、図面に示す箇所とし、その名称、搬出予定量は次のとおりである。

名称	地先名	搬出予定量	適用
星野地区	石垣市字 桃里地内	400m ³	土砂

3. 水替工

水替工は計画していないが、現場状況等により施工に支障を来すおそれがある場合は、監督職員と協議するものとする。

4. 既設構造物防護工

図面に示す既設横断構造物等は、その機能を損なわないように防護した上で施工しなければならない。

なお、図面に示す吊り防護工箇所については、試掘により詳細な位置確認を行い、監督職員に報告しなければならない。また、この箇所以外に横断構造物が出現した場合は、監督職員に平面位置及び埋設深さ、構造等を報告するとともに、施設管理者と協議の上適切な防護等を施した上で施工しなければならない。

- ・ No. 4+ 42. 23 農業用水管 VP φ 75
- ・ No. 4+ 92. 45 農業用水管 VP φ 75
- ・ No. 5+ 42. 18 農業用水管 VP φ 75
- ・ No. 5+ 77. 19 農業用水管 VP φ 75
- ・ No. 6+ 37. 15 農業用水管 VP φ 75
- ・ No. 6+ 42. 93 農業用水管 VP φ 75

5. 仮置き場

本工事で使用する建設資材仮置き場は、発注者が確保している工事用地を使用するものとする。

なお、仮置き場に敷砂利等を敷設する場合は、現地土との混入を避けるため、透水性の土木シートを敷設した後に行うものとする。

また、工事完了後は、設置した資材を撤去したのち、耕起を行うものとする。

6. 舗装仮復旧工

上層路盤等施工後から舗装復旧までの間、交通安全対策として舗装仮復旧を行うものとする。舗装仮復旧は、再生粒度調整碎石を敷均し、施工条件に合った機種により締め固めなければならない。

なお、一般車両の通行規制解除は、舗装仮復旧を行った後に行うものとする。

7. 仮回し道路

測点No, 4+ 20.00～No, 4区間の県道79号線の横断部は、図面に基づき仮回し道路を設置しなければならない。

また、一般通行に支障をきたさないよう受注者の責任において維持管理をしなければならない。

第6章 工所用材料

1. 規格及び品質

本工事で使用する主要材料の規格及び品質は、次のとおりである。

(1) 石材及び骨材

- | | |
|-----------------|------------|
| 1) 流しコーラル | 最大粒径40mm以下 |
| 2) 再生粒度調整碎石 | RM-40 |
| 3) 再生クラッシュラン | RC-40 |
| 4) 粒度調整碎石 (黒石) | M-40 (黒) |
| 5) クラッシュラン (黒石) | C-40 (黒) |

(2) コンクリート

- 1) コンクリートはレディーミクストコンクリートとし、種類は次のとおりとする。

種類	呼び強度 (N/mm ²)	スラブ (cm)	粗骨材の 最大寸法 (mm)	水セメント比 W/C (%)	セメントの種 類による 記号	使用目的
無筋コンクリート	18	8	20	65以下	N	保護コンクリート

(3) 配管材

1) ダクタイル鋳鉄管

- | | |
|----------|---|
| ① 直管 | JDPA G 1027 T形、K形 (DB種) |
| ② 鋳鉄製異形管 | JIS G 5527 K形 (DB種) |
| ③ 離脱防止金具 | ダクタイル鋳鉄管
※K形離脱防止金具 (全周タイプ)
φ600 DB種 許容水圧 1.57Mpa 以上 |

2) 鋼管

配管用炭素鋼鋼管 JIS G 3452 SGP 白

(4) 弁類

- | | |
|--------|---|
| 1) 空気弁 | JWWA B 137 相当品 (水道用急速空気弁)
樹脂製 補修弁付き 呼び径600mm 1.57Mpa |
|--------|---|

(5) 鉄鋼材

- | | |
|-----------|--|
| 1) マンホール蓋 | JIS A 5506 簡易防水型 径600
プレート埋込タイプ T-25
(構造物名称及び「農」と路線名「大浦3号」を記入する) |
|-----------|--|

(6) コンクリート二次製品

- 1) 鉄筋コンクリート製組立マンホール JIS A 5372
- (7) アスファルト混合物
 - 1) アスファルト合材 JIS K 2207 再生密粒度アスファルト混合物(13, 20)
 - 2) アスファルト乳剤 JIS K 2208 PK-3
- (8) その他
 - 1) 埋設物表示テープ 幅150mm ダブル ポリエチレン製
 - 2) ブルーシート # 3 0 0 0
 - 3) 土木シート ポリプロピレン系織布
980N/5cm又は100kg/5cm相当
 - 4) 土のう 耐候性

第7章 施工

1. 一般事項

(1) 基準点等

本工事の水準点及び基準点は、図面に示す基準点を使用する。座標等の詳細については、別途監督職員が指示する。なお、基準点等の位置データは、測地成果2011（又は2024）に対応したものである。

(2) 検測又は確認（施工段階確認）

- 1) 本工事の施工段階確認は下表に示すとおりである。ただし、確認時期については、受発注者の協議により変更する場合がある。
- 2) 下表に示す以外の工種は、自主検査記録を確認する必要があるため、監督職員が求めた場合、これに応じなければならない。

工 種	確認内容	確認時期	遠隔確認対象	備考
管水路	基準高 中心線のズレ ジョイント間隔	初期施工段階で 1か所	○	

2. 建設資材等の搬出

(1) 建設資材廃棄物等の搬出

本工事の施工に伴い発生する建設資材廃棄物等を本現場内で利用することが困難な場合は、次に示す処理施設へ搬出するものとするが、これにより難しい場合は、監督職員と協議するものとする。

建設資材廃棄物	処理施設名	住所	受入時間	事業区分
アスファルト殻 アスファルト切断屑 廃プラスチック	(有)先島メンテナンス	石垣市字宮良上 田原414-1	8時30分～ 17時00分	安定型処分 施設業者

3. 土工（表土復旧）

耕地の表土厚さは60cmを想定しているが、監督職員の立会により表土厚を確認するものとする。

第8章 条件変更の補足説明

本工事の施工に当たり、自然的又は人為的な施工条件が設計図書等と異なる場合、あるいは、設計図書等に示されていない場合の施工条件の変更に該当する主な事項は、次のとおりである。

- (1) 掘削土の土質
- (2) 転石の出現
- (3) 地下埋設物（埋蔵文化財を含む。）の出現
- (4) 湧水の出現
- (5) 関係機関との協議
- (6) 遠隔確認を行う場合
- (7) その他

第9章 定めなき事項

この仕様書に定めない事項又は、本工事の施工に当たり疑義が生じた場合は、必要に応じて監督職員と協議するものとする。

石垣島農業水利事業
管水路工事共通仕様書
(令和7年10月)

第1章 総則

石垣島農業水利事業の管水路工事の施工に当たっては、農林水産省農村振興局制定「土木工事共通仕様書」（以下、「共通仕様書」という。）によるほか、石垣島農業水利事業 管水路工事共通仕様書（令和7年4月制定）（以下、「石垣管水路工事共通仕様書」という。）に基づいて実施する。

第2章 現場条件

1. 隣接地に対する措置

- (1) 工事で使用する借地の残地及び隣接した農地では営農が行われているので、営農に支障がないように配慮するものとする。
- (2) 工事範囲及び周辺部の既設構造物については、着手前に位置・高さ等を測定し、記録しておくものとする。
なお、監督職員が別途指示する箇所については、工事施工期間中、定期的に位置・高さ等について測定を行い、監督職員に報告するものとする。
- (3) 工事施工区間に隣接地に繁茂する樹木等を伐採する場合は、道路管理者又は地権者等の承諾を得て行わなければならない。

2. 第三者に対する措置

- (1) 騒音及び振動対策
騒音、振動等の対策については十分に配慮するとともに、地域住民及び営農者との協調を図り、工事の円滑な進捗に努めなければならない。
なお、第三者との協議において対策を講ずる必要がある場合には、本工事に騒音、振動調査等必要な調査を追加することがある。
- (2) 防塵対策
防塵対策については、粉塵の発生により付近の農地等へ影響がないよう常に注意を払うとともに、地域住民との協調を図り、工事の円滑な進捗に努めなければならない。
なお、現地状況等により特別な防塵対策が必要な場合は、監督職員と協議するものとする。
- (3) 保安対策
工事で配置する交通誘導警備員は、原則として警備業法に定める警備員（指導教育責任者講習修了、指定講習または、基本教育及び業務別教育を受けた者）であって、交通誘導の専門的な知識・技能を有する者とする。
- (4) 安全対策
工事期間中における昼夜の安全対策については、交通制限の範囲、標識及び安全施設等の配置について施工計画書打合せ時に監督職員の承諾を得るものとする。また、道路交通安全と円滑化を図るため、道路機能を十分に発揮させるよう配慮するとともに、安全施設の善良な管理を行い、交通事故等の発生を未然に防止しなければならない。
- (5) 交通対策
 - 1) 工事施工区間の道路使用については、事前に監督職員と条件等について確認を行うものとする。
また、1日の工事完了時における開口部は必要最低限に止め施工しなければならない。
 - 2) 工食用資材等の輸送及び建設発生土の運搬は、公共道路を使用するため、一般交通及び地元住民等に支障を及ぼさないように留意するとともに、事故防止にも努めなければならない。特に工事区域の出入口及び交通規制区間については確実な安全対策を施すものとする。
- (6) 赤土等流出防止対策

1) 防止対策

工事施工にあたっては、沖縄県赤土等流出防止条例に基づき、必要な赤土等の流出防止対策を講ずるものとし、工事期間中の赤土流出防止対策に万全の注意を払い、その防止に努めなければならない。なお、点検時期は、以下に示すとおりとし、工事現場内の赤土流出の状況について点検を行い速やかに監督職員に報告するものとする。また、別途対策が必要な場合は監督職員と協議するものとする。

(点検時期)

- ・ 時間雨量 20 mm 以上の点検日
- ・ 台風接近時及び大雨に関する警報・注意報発令に係る点検日
- ・ 赤土流出防止施設の補修等のあった点検日
- ・ その他（適宜報告が必要と思われるもの）

2) 赤土等流出防止施設

降雨等により流出の可能性がある仮置土については、シートにより被覆する等の土砂流出防止対策を施すものとする。

また、赤土等の濁水を貯留及び地下浸透させるため、畦畔等を施すものとする。なお、工事期間中は、沈澱池の濁水が排出可能な状態に達した時は排出するなど、受注者の責任において善良な維持管理を行わなければならない。

(7) 営農対策

工事施工にあたっては、周辺で耕作及び畜産が行われているので、営農等に支障がないように努めなければならない。

第3章 工事用地等

1. 発注者が確保している用地

発注者が確保している工事用地及び工事施工上必要な用地（以下、「工事用地等」という。）は別途図面に示すとおりである。

なお、仮置場として使用する場合は、事前に資材の仮置き位置等を施工計画書に示し、監督職員に提出するものとする。

2. 工事用地等の使用及び返還

(1) 発注者が確保している工事用地等の使用については、工事施工に先立ち、関係地権者及び監督職員の立会のうえ、用地境界、使用条件等の確認を行わなければならない。

(2) 工事用地の返還にあたっては、使用条件に基づき必要な措置を講じた後、監督職員、受注者及び関係地権者の立会のもとに確認を受けなければならない。

第4章 工事用電力

工事に使用する電力設備は、受注者の責任において準備しなければならない。

第5章 工事用材料

1. 規格及び品質

工事で使用する主要材料の規格及び品質は、別途特別仕様書に示すとおりである。

2. 見本又は資料提出

主要材料及び次に示す工事材料は、使用前に試験成績書、見本、カタログ等を監督職員に提出して承諾を得なければならない。ただし、管材の検査報告書又は受検証明書は、検

査後に提出するものとする。

なお、これ以外の材料についても監督職員が提出を指示する場合がある。

材 料 名	提 出 物
石材及び骨材	試験成績表、粒度分布表
コンクリート	試験成績書、配合計画書
管材及び接合部品	検査報告書又は受検証明書、日本水道協会指定検査工場登録通知書
弁類	カタログ、試験成績書
鉄鋼材	ミルシート、カタログ
コンクリート二次製品	カタログ、試験成績書、構造計算書
アスファルト混合物	試験成績書、配合表
その他材料	カタログ及び試験成績書等

3. 監督職員の検査又は試験

次に示す工事材料は、監督職員の検査又は試験を受けなければならない。

材 料 名	検査・試験項目	備 考
コンクリート	スランプ、空気量、圧縮強度	現場搬入時及びプラント
管材(ダクタイル鋳鉄管)	寸法・外観	使用前：抽出
弁類	寸法・外観	使用前：抽出
コンクリート二次製品	寸法・外観	使用前：抽出
アスファルト混合物	合材温度	初期締固時
その他	監督職員が指示するもの	

第6章 施工

1. 一般事項

(1) 基準点等

工事の基準点及び水準点は、別途特別仕様書で指示する。

(2) 検測又は確認（施工段階確認）

工事の施工段階確認は、別途特別仕様書で指示する。

(3) 中間技術検査

- 1) 発注者から中間技術検査を実施する旨、通知を受けた場合は従わなければならない
- 2) 中間技術検査を受ける場合、あらかじめ監督職員から指示する出来形図及び出来形数量内訳書を作成し、監督職員へ提出しなければならない。
- 3) 契約図書により義務づけられた工事記録写真、出来形管理資料、工事関係図及び工事報告書等の資料を整備し、中間技術検査を命ぜられた職員（以下「技術検査職員」という。）から提示を求められた場合は従わなければならない。
- 4) 技術検査職員から修補を求められた場合は従わなければならない。
- 5) 中間技術検査及び修補に要する費用は、受注者の負担とする。

(4) 舗装切断に伴う切削屑の処理

舗装切断作業に伴い発生する切削屑は、直接、現場外に排出することがないように回収し、産業廃棄物として適正に処理するものとする。

2. 再生資源等の利用

(1) 再生資材の利用

受注者は、次に示す再生資材を利用しなければならない。

資材名	規格	備考（使用箇所）
再生加熱アスファルト混合物	再生密粒度アスコン(13)	仮舗装工、表層
〃	再生密粒度アスコン(20)	表層
再生粒度調整碎石	RM-40	上層路盤
再生クラッシャー	RC-40	基礎材(管体基礎を除く) 下層路盤

なお、舗装材に使用する場合には「舗装再生便覧」((公社)日本道路協会発行)等を遵守する。

(2) 建設資材廃棄物等の現場内利用

受注者は、工事の施工に伴い発生する建設資材廃棄物等を、本現場内で利用可能か検討し、その利用方法等について監督職員と協議しなければならない。

なお、分別の徹底及び、適切な保管を行うものとする。

3. 建設資材等の搬出

(1) 建設資材廃棄物等の搬出

工事の施工に伴い発生する建設資材廃棄物等を本現場内で利用することが困難な場合は、特別仕様書で指示する処理施設へ搬出するものとする。なお、これにより難い場合は、監督職員と協議するものとする。

4. 特定建設資材の分別解体等

工事における特定建設資材の工程ごとの作業内容及び分別解体等の方法は、次のとおりである。

工程ごとの作業内容及び解体方法	工程	作業内容	分別解体等の方法
	① 仮設	仮設工事 ■有 □無	<input type="checkbox"/> 手作業 <input type="checkbox"/> 手作業・機械作業の併用
	② 土工	土工事 ■有 □無	<input type="checkbox"/> 手作業 <input type="checkbox"/> 手作業・機械作業の併用
	③ 基礎	基礎工事 ■有 □無	<input type="checkbox"/> 手作業 <input type="checkbox"/> 手作業・機械作業の併用
	④ 本体構造	本体構造の工事 ■有 □無	<input type="checkbox"/> 手作業 <input type="checkbox"/> 手作業・機械作業の併用
	⑤ 本体付属品	本体付属品の工事 ■有 □無	<input type="checkbox"/> 手作業 <input type="checkbox"/> 手作業・機械作業の併用
	⑥ その他 (建設資材廃棄物等)	その他の工事 ■有 □無	<input type="checkbox"/> 手作業 ■手作業・機械作業の併用

■が該当する部分である。

5. 土工

(1) 掘削及び床掘り

1) 表土剥ぎ

耕地の表土の剥ぎ取り厚さは別途特別仕様書で指示するものとし、表土の仮置きにあたっては、他の土砂が混入しないようにしなければならない。

なお、表土の剥ぎ取りに先立ち監督職員、地権者等の立会いを得て、表土の厚さの確認を行い、その結果を監督職員に提出しなければならない。

2) 掘削及び床掘り

①床掘の施工に当たっては、既設横断管等の埋設物に留意して施工するものとし、必要

に応じて試掘による位置等の確認を行わなければならない。

- ②掘削土及び床掘り土は、埋戻し用土に流用するものは仮置場に搬出することとし、流用を行わないものは全て建設発生土受入地へ搬出しなければならない。
- ③掘削及び床掘りにあたっては、法面の崩落に十分注意して施工しなければならない。
- ④路床以深の床掘りについては、別途発注した磁気探査業務により不発弾等の有無を確認した後に床掘りを行うものとする

(2) 埋戻し（附帯構造物）

- 1) 埋戻しは附帯構造物に影響を与えないように施工しなければならない。ただし、湧水があった場合は監督職員と協議するものとする。
- 2) 附帯構造物周辺の埋戻しは、一層の仕上がり厚さが30cm以下（埋戻箇所が路床にあたる場合は、10.（2）路床工に示す仕上がり厚さ）となるようにまき出し、附帯構造物に損傷を与えないようコンパクタ・ランマ等の締固め機械で、締固めなければならない。

(3) 基床厚

管体の基礎地盤が粘性土または砂質土の場合は、簡易動的コーン貫入試験で地盤の硬軟を確認したうえで基床厚を決定するものとし、その試験結果を監督職員に報告しなければならない。

6. 管体基礎工

- (1) 基床部及び管側部の締固めは、一層の仕上がり厚さが30cm以下（路床にあたる場合は、10.（2）路床工に示す仕上がり厚さ）となるように左右均一にまき出し、締固め度85%以上となるよう締固めなければならない。

なお、管側部の締固めはコンパクタ・ランマ等により行うこととするが、これらによる締固めが不可能な箇所は突き棒等により入念に施工しなければならない。

7. 管体工

(1) ダクタイル鋳鉄管

1) 塗装等

直管の内面は、JIS A 5314（ダクタイル鋳鉄管モルタルライニング）によりモルタルライニングをしなければならない。

2) 接合部品

管の接合に用いる接合部品は、JIS G 5527（ダクタイル鋳鉄異形管）の附属書（ダクタイル鋳鉄管用接合部品）による。

3) 切管

切管の長さは、原則1.0m以上とするが、これによりがたい場合は監督職員と協議するものとする。

4) 離脱防止金具（特殊押輪）

スラスト対策で必要とする一体化長さについては、確実に確保すること。

なお、ボルトの締付けに当たっては、共通仕様書第7章管水路工事第6節7-6-3ダクタイル鋳鉄管布設工1.ダクタイル鋳鉄管（2）の規定による。

5) 防食対策

①管路はコンクリート中の鉄筋と接触することのないよう施工しなければならない。

なお、コンクリート打設前及び打設後に、鉄筋または鉄筋に接続している金属と管路が絶縁状態にあることをテスターにより確認するものとする。

②図面に示す箇所については、ポリエチレンスリーブによる防食対策工を行わなければならない。

8. 付帯工

(1) 埋設物表示テープ

埋設物表示テープは、図面に示す位置に設置しなければならない。

9. 耕地復旧工

(1) 耕起

工事施工上必要な用地の原形復旧は、基面復旧後に表土の埋戻しを行い、トラクタ等により2回掛けの耕起を行わなければならない。また、耕起毎に石礫除去を行うものとする。

10. 道路復旧工

(1) 路体工

1) 路床以下の部分については、路体とし施工を行うものとする。

2) 路体は、床掘り土を一層仕上がり厚さが30cm以下となるよう均一にまき出し、施工条件にあった機種種の締固め機械で最大乾燥密度の90%以上の締固めを行わなければならない。

(2) 路床工

1) 路盤下面から1mの埋戻しについては、路床盛土とし施工を行うものとする。

路床盛土用土は床掘り土を流用又は購入土を使用するものとし、路床盛土は管体に影響を与えないように施工しなければならない。ただし、湧水があった場合は監督職員と協議するものとする。

なお、床掘り土の流用に先立ち、使用の適否判定に必要な締固め試験等を行うものとし、その試験結果を監督職員に報告し、使用の適否について監督職員と協議するものとする。

2) 路床は、床掘り土を一層仕上がり厚さが20cm以下となるよう均一にまき出し、国道及び県道においては締固め度95%以上、市道及び農道等においては締固め度90%以上となるよう締固めなければならない。

3) 管頂30cmまでは左右均一にまき出しコンパクト・ランマ等の機械、管頂60cmまでは1.1ton以下の機械により、管に損傷を与えないよう締固めなければならない。

4) 管頂60cm以上は施工条件に合った機種により締固めるものとする。

(3) 路盤工

1) 上層路盤は、現況路盤材及び購入材を敷均し、施工条件に合った機種で締固めをしなければならない。

2) 下層路盤は、現況路盤材を敷均し、施工条件に合った機種で締固めをしなければならない。

3) 不陸整正工

表層の施工に先立って、上層路盤面の不陸整正を施工条件に見合った機種で行わなければならない。

(4) アスファルト舗装工

1) マーシャル試験の試験方法は、舗装の構造に関する技術基準同解説によるものとする。

2) 表層の施工に当たっては、プライムコート（アスファルト乳剤PK-3）120g/100m²以上を路盤面に均一に散布し、表層との密着を図らなければならない。

3) 表層工は、施工条件にあった機械により、再生加熱アスファルト混合物を敷均し、施工条件に合った機種で締固めをしなければならない。

(5) コンクリート舗装工

1) コンクリート舗装は、バイブレータ等で十分締固めた後養生しなければならない。

なお、舗装表面はほうき目仕上げとする。

2) コンクリート舗設に当たっては、延長5mに1箇所の割合で目地を設けるものとする。

(6) 区画線工

区画線の施工に当たっては、現状復旧を基本とし事前に道路面を十分に清掃した後、施工するものとする。

第7章 施工管理

1. 主任技術者等の資格

主任技術者又は監理技術者の資格は、入札公告の要件による。

2. 施工管理

(1) 施工管理の追加項目

施工管理基準に定めのない追加項目とその管理基準等は、次によらなければならない。

1) 通水試験

受注者は、将来発注者が行う通水試験に立ち会うものとする。

なお、通水において受注者の責任に起因する異常が認められた場合は、受注者の責任において処理するものとする。

(2) 情報共有システムについて

1) 受発注者間の情報を電子的に交換・共有することにより業務の効率化を図る情報共有システムの対象工事である。

2) 情報共有システムの活用については、「工事及び業務の情報共有システム活用要領」(URL「<https://www.maff.go.jp/j/nousin/seko/ASP/attach/pdf/index-10.pdf>」)によるものとする。

(3) 工事写真における黒板情報の電子化について

黒板情報の電子化は、被写体画像の撮影と同時に工事写真における黒板の記載情報の電子的記入を行うことにより、現場撮影の省力化、写真整理の効率化を図るものである。

受注者は、工事契約後に監督職員の承諾を得た上で黒板情報の電子化を行うことができる。黒板情報の電子化を行う場合、受注者は、以下の1)から4)によりこれを実施するものとする。

1) 使用する機器・ソフトウェア

受注者は、黒板情報の電子化に必要な機器・ソフトウェア等(以下、「機器等」という。)は、「土木工事施工管理基準 別表第2 撮影記録による出来形管理」に示す項目の電子的記入ができるもので、かつ「電子政府における調達のために参照すべき暗号のリスト(CRYPTREC 暗号リスト)」

(URL「<https://www.cryptrec.go.jp/list.html>」)に記載する基準を用いた信ぴょう性確認機能(改ざん検知機能)を有するものを使用するものとする。

2) 機器等の導入

①黒板情報の電子化に必要な機器等は、受注者が準備するものとする。

②受注者は、黒板情報の電子化に必要な機器等を選定し、監督職員の承諾を得なければならない。

3) 黒板情報の電子的記入に関する取扱い

① 受注者は、1)の機器等を用いて工事写真を撮影する場合は、被写体と黒板情報を電子画像として同時に記録してもよいこととする。

② 工事写真の取扱いは、「土木工事施工管理基準 別表第2 撮影記録による出来形管

理」及び「電子化写真データの作成要領（案）」によるものとする。

なお、上記①に示す黒板情報の電子的記入については、「電子化写真データの作成要領（案）6 写真編集等」に示す「写真編集」には該当しないものとする。

③ 黒板情報の電子化を適用する場合は、従来型の黒板を写し込んだ写真を撮影する必要はない。

4) 写真の納品

受注者は、3) に示す黒板情報の電子化を行った写真を、工事完成時に発注者へ納品するものとする。なお、受注者は納品時に

URL (https://dcpadv.jcomsia.org/photofinder/pac_auth.php) のチェックシステム（信ぴょう性チェックツール）又はチェックシステム（信ぴょう性チェックツール）を搭載した写真管理ソフトウェアを用いて、黒板情報を電子化した写真の信ぴょう性確認を行い、その結果を監督職員へ提出するものとする。

5) 費用

機器等の導入に要する費用は、従来の黒板に代わるものであり、技術管理費の写真管理に要する費用に含まれる。

(4) 工事現場等における遠隔確認について

1) 本工事は、施工段階確認、材料検査、立会等による確認を受注者が動画撮影用カメラにより撮影した映像と音声を監督職員等に同時配信し、双方向通信により会話をしながら監督職員等がモニター上で工事現場等の確認（以下「遠隔確認」という）を行う工事である

2) 遠隔確認の活用は、「工事現場等における遠隔確認に関する実施要領」（URL「<https://www.maff.go.jp/j/nousin/sekkei/attach/pdf/index-220.pdf>」）によるものとする。

3) 農林水産省が推奨するWeb会議システムは、Teamsである。

4) 通信環境が整わない現場や遠隔確認が非効率となる場合も想定されることから、受発注者の協議により遠隔確認の適用・不適用を決定するものとする。

第8章 情報化施工技術の活用について

1. 適用

工事は、「情報化施工技術の活用ガイドライン」（農林水産省農村振興局整備部設計課）に基づき、情報通信技術の活用により生産性及び施工品質の向上を図るため、受注者の発議により、下表の適用工種に係る起工測量、設計図書の精査、施工、出来形管理、出来形管理等の施工管理及びデータの納品の全て又は一部情報化施工技術を活用する「情報化施工技術活用工事」の対象工事（受注者希望型）である。

情報化施工技術	適用工種
1. UAV出来形管理技術	土工
2. TLS出来形管理技術	土工
3. TS等光波方式出来形管理技術	土工、管体基礎工、管体工
4. MC/MG技術	土工

2. 協議・報告

受注者は、情報化施工技術の活用を希望する場合は、契約後、施工計画書の提出（施工数量や現場条件の変更による変更施工計画書の提出を含む）までに発注者へ協議を行い、協議が整った場合、実施内容等について施工計画書に記載するものとする。

なお、情報化施工技術の活用を希望しない場合は、その旨発注者に報告するものとする。

3. 使用する機器・ソフトウェア

情報化施工技術を活用にすると当たり使用する機器及びソフトウェアは、受注者が調達すること。また、施工に必要な施工データは、受注者が作成するものとする。使用する機器、ソフトウェア及びファイル形式については、事前に監督職員と協議するものとする。

4. 貸与資料

3次元設計データの作成のために必要な貸与資料は下表のとおりである。このほか、必要な資料がある場合は、監督職員に報告し貸与を受けるものとする。なお、貸与を受けた資料については、工事完成時まで監督職員へ返却しなければならない。

	貸与資料	備考
1	工事施工区間に係る設計業務報告書	
2	業務報告書 電子データ	
3	契約図面等のCADデータ	

5. 確認及び検査

受注者は、監督職員が行う施工段階確認等や検査職員が行う完成検査等において、施工管理データが組み込まれた出来形管理用TS等光波方式等を準備しなければならない。

6. 電子納品

受注者は、情報化施工技術に係る資料について、「情報化施工技術の活用ガイドライン」に基づき、提出しなければならない。

7. 情報化施工技術の活用に必要な費用

- (1) 情報化施工技術活用工事に必要な費用については、設計変更の対象とし、「情報化施工技術の活用ガイドライン」に基づき計上することとする。
- (2) 受注者は、発注者から依頼する歩掛、経費等の見積書提出に協力しなければならない。また、発注者の指示により歩掛調査を実施する場合には協力しなければならない。

第9章 その他

1. 契約後VE提案

(1) 定義

「VE提案」とは、工事請負契約書第19条の2の規定に基づき、契約締結後、設計図書に定める工事目的物の機能、性能等を低下させることなく請負代金額を低減することを可能とする施工方法等の設計図書の変更について、受注者が発注者に行う提案をいう。

(2) VE提案の意義及び範囲

- 1) VE提案の範囲は、設計図書に定められている内容のうち工事材料及び施工方法等に係る変更により請負代金額の低減を伴うものとし、原則として工事目的物の変更を伴わないものとする。
- 2) ただし、次の提案は、VE提案の範囲に含めないものとする。
 - ① 施工方法等を除く工期の延長等の施工条件の変更を伴う提案
 - ② 工事請負契約書第18条（条件変更等）に基づき条件変更が確認された後の提案
 - ③ 競争参加資格要件として求めた同種工事又は類似工事の範囲を超えるような工事材料、施工方法等の変更の提案

(3) VE提案書の提出

- 1) 受注者は、(2)のVE提案を行う場合、次に掲げる事項をVE提案書(共通仕様書様式6-1~4)に記載し、発注者に提出しなければならない。
 - ① 設計図書に定める内容とVE提案の内容の対比及び提案理由
 - ② VE提案の実施方法に関する事項(当該提案に係る施工上の条件等を含む)
 - ③ VE提案が採用された場合の工事代金額の概算低減額及び算出根拠
 - ④ 発注者が別途発注する関連工事との関係
 - ⑤ 工業所有権を含むVE提案である場合、その取扱いに関する事項
 - ⑥ その他VE提案が採用された場合に留意すべき事項
- 2) 発注者は、提出されたVE提案書に関する追加的な資料、図書その他の書類の提出を受注者に求めることができる。
- 3) 受注者は、VE提案を契約締結の日より、当該VE提案に係る部分の施工に着手する日の35日前までに、発注者に提出できるものとする。
- 4) VE提案の提出費用は、受注者の負担とする。

(4) VE提案の適否等

- 1) 発注者は、VE提案の採否について、原則として、VE提案を受領した日の翌日から14日以内に書面(共通仕様書様式6-5)により通知するものとする。ただし、その期間内に通知できないやむを得ない理由があるときは、受注者の同意を得た上でこの期間を延長することができるものとする。
- 2) また、VE提案が適正と認められなかった場合には、その理由を付して通知するものとする。
- 3) VE提案の審査に当たっては、施工の確実性、安全性、設計図書と比較した経済性を評価する。
- 4) 発注者は、VE提案により設計図書の変更を行う場合は、工事請負契約書第19条の2(設計図書の変更に係る受注者の提案)の規定に基づくものとする。
- 5) 発注者は、VE提案により設計図書の変更を行う場合は、工事請負契約書第25条(請負代金額の変更方法等)の規定により請負代金額の変更を行うものとする。
- 6) 前項の変更を行う場合においては、VE提案により請負代金額が低減すると見込まれる額の10分の5に相当する額(以下、「VE管理費」という。)を削減しないものとする。
- 7) VE提案を採用した後、工事請負契約書第18条(条件変更等)の条件変更が生じた場合において、発注者がVE提案に対する変更案を求めた場合、受注者はこれに応じるものとする。
- 8) 発注者は、工事請負契約書第18条(条件変更等)の条件変更が生じた場合には、工事請負契約書第25条(請負代金額の変更方法等)第1項の規定に基づき、請負代金額の変更を行うものとする。VE提案を採用した後、工事請負契約書第18条(条件変更等)の条件変更が生じた場合の前記6)のVE管理費については、変更しないものとする。ただし、双方の責に帰することができない理由(不可抗力、予測不可能な事由等)により、工事の続行が不可能又は著しく工事低減額が減少した場合においては、発注者と受注者が協議して定めるものとする。

(5) VE提案書の使用

発注者は、VE提案を採用した場合、工業所有権が設定されたものを除き、その内容が一般的に使用されている状態となった場合は、当該工事以外の工事においてその内容を無償で使用する権利を有するものとする。

(6) 責任の所在

発注者がVE提案を適正と認め、設計図書の変更を行った場合においても、VE提案を行った受注者の責任が否定されるものではないこととする。

2. 電子納品

工事完成図書を、共通仕様書第1編1-1-39に基づき作成し、次のものを提出しなければならない。

ただし、出力項目については監督職員と協議するものとする。

- ・工事完成図書の電子媒体（CD-R、DVD-R又はBD-R）正副2部
- ・工事完成図書の出力1部（電子媒体の出力、市販のファイルとじで可）

3. 配置予定監理技術者等の専任期間

(1) 余裕工期を設けている工事

1) 請負契約の締結後、現場施工に着手するまでの期間（現場事務所の設置、資機材の搬入又は仮設工事等が開始されるまでの期間）については、主任技術者又は管理技術者の工事現場への専任を要しない。なお、現場に着手する日については、請負契約の締結後、監督職員との打合せにおいて定める。

また、現場への専任期間については、契約工期が基本となるが、契約工期内であっても、工事完成後、検査が終了し（発注者の都合により検査が遅延した場合は除く）事務手続き、後片付け等のみが残っている期間については、主任技術者又は監理技術者の工事現場への専任を要しない。

なお、検査が終了した日は、発注者が工事の完成を確認した旨、受注者に通知した日（例：「合格通知書」における日付）とする。

2) CORINSへの登録においては、技術者の従事期間は、契約（変更の場合は、変更契約）工期をもって登録することとし、余裕期間を含まないことに留意すること。

(2) 余裕工期を設けていない工事

請負契約の締結後から工事の始期までの期間については、主任技術者又は監理技術者の専任を要しない。なお、契約締結の日から工事着手するまでの期間（現場事務所の設置、資機材の搬入又は仮設工事等が開始されるまでの期間）については、発注者と受注者の間で書面により明確にした場合に限って、主任技術者又は管理技術者の工事現場での専任を要しない。

工事完成後、検査が終了し（発注者の都合により検査が遅延した場合を除く。）、事務手続き、後片付け等のみが残っている期間については、主任技術者又は監理技術者の工事現場への専任を要しない。

なお、検査が終了した日は、発注者が工事の完成を確認した旨、受注者に通知した日（例：「合格通知書」における日付）とする。

4. 工事の施工効率向上対策

受発注者間の現場条件等の確認の場として、次の会議を設置するので、現場代理人等の受注者代表は、次の事項及び「工事の施工効率向上対策」（農水省WEBサイト）を十分に理解のうえ、対応するものとする。

(1) 工事円滑化会議（施工条件確認会議）

工事契約後に、円滑な工事着手が図れるよう事業所長、総括監督員、主任監督員（主任）及び監督員が、現場代理人、受注会社幹部に設計の考え方等を説明し、共有を図るものとする。なお、開催日程、出席者、課題等については現場代理人と監督職員の協議により定めるものとする。

(2) 工事円滑化会議（工程確認会議）

工事着手時及び新工種発生時等、受発注者間において、現場代理人及び受注会社幹部並びに石垣島農業水利事業所長（総括監督員。以下「事業所長」という。）及び主任監督員（主催）、監督員が、現場条件、施工計画、工事工程等について、確認し、円滑な工事

の実施を図る工事円滑化会議を開催するものとする。なお、開催日程・出席者・課題等については現場代理人と監督員の協議により定めるものとする。

(3) 設計変更確認会議

工事完成前に、設計変更手続きや工事検査が円滑に行われるよう、現場代理人及び受注会社幹部並びに事業所長、主任監督員（主催）及び監督員が工期、設計変更内容の履行状況等について、高いレベルで確認する設計変更確認会議を開催するものとする。なお、開催日程・出席者・課題等については現場代理人と監督員の協議により定めるものとする。

(4) 対策検討会議

工事实施中において、自然的又は人為的な要因等により、工事の工期、設計及び施工等に大きな影響をもたらす重大な事象が発生した際に、調査設計段階の検討内容を含めた技術課題等の迅速な解決に向けて、現場代理人及び受注会社幹部並びに沖縄総合事務局農林水産部農村振興課長（議長）、関係課職員、事業所長、主任監督職員及び監督員が対応方針の協議・確認を行う対策検討会議を開催することができるものとする。なお、対策検討会議は、現場代理人又は監督職員が工事円滑化会議等において協議の上開催する。

(5) 建設コンサルタントの出席

上記（1）、（2）、（3）及び（4）の会議に必要なに応じて建設コンサルタントを出席させる場合は、必要経費を積算し、別途契約により対応するものとする。

なお、工事受注者の同会議出席に要する経費については、当該工事の現場管理費の中の通信交通費に含まれるものと考えており、開催回数に関わらず変更契約の対象としない。

(6) 工事円滑化会議、設計変更確認会議及び対策検討会議において確認した事項については、打合せ記録簿（共通仕様書 様式－42）に記録し、相互に確認するものとする。

5. 現場環境の改善の試行

工事は、誰でも働きやすい現場環境（快適トイレ）の整備について、監督職員と協議し、変更契約においてその整備に必要な費用を計上する試行工事である。

(1) 内容

受注者は、現場に以下のア～サの仕様を満たす快適トイレを設置することを原則とする。

ただし、シ～チについては、満たしていればより快適に使用できるものと思われる項目であり、必須ではない。

【快適トイレに求める機能】

- ア 様式（洋風）便器
- イ 水洗及び簡易水洗機能（し尿処理装置付き含む）
- ウ 臭い逆流防止機能
- エ 容易に開かない施錠機能
- オ 照明設備
- カ 衣類掛け等のフック、又は荷物の置ける棚等（耐荷重を5kg以上とする）

【付属品として備えるもの】

- キ 現場に男女がいる場合に男女別の明確な表示
- ク 周囲からトイレの入口が直接見えない工夫
- ケ サニタリーボックス
- コ 鏡と手洗器
- サ 便座除菌クリーナー等の衛生用品

【推奨する仕様、付属品】

- シ 便房内寸法900×900mm 以上（面積ではない）
- ス 擬音装置（機能を含む）
- セ 着替え台
- ソ 臭気対策機能の多重化
- タ 室内温度の調整が可能な設備
- チ 小物置き場（トイレトイレットペーパー予備置き場等）

(2) 快適トイレに要する費用

快適トイレに要する費用については、当初は計上していない。

受注者は、上記（1）の内容を満たす快適トイレであることを示す書類を添付し、規格・基数等の詳細について監督職員と協議することとし、精算変更時において、見積書を提出するものとする。

【快適トイレに求める機能】ア～カ及び【付属品として備えるもの】キ～チの費用については、従来品相当を差し引いた後、51,000 円/基・月を上限に設計変更の対象とする。

なお、設計変更数量の上限は、男女別で各1基ずつ2基/工事までとする。

また、運搬・設置費は共通仮設費（率）に含むものとし、2基/工事より多く設置する場合や積算上限額を超える費用については、現場環境改善費（率）を想定しており、別途計上は行わない。

(3) 快適トイレの手配が困難な場合は、監督職員と協議の上、本項の対象外とする。

6. 現場環境改善費

- (1) 現場環境改善費の内容は以下のとおりとし、原則として計上項目のそれぞれから1内容以上選択し合計5つの内容を実施することとする。ただし、地域の状況・工事内容により組合せ、実施項目数及び実施内容を変更しても良い。詳細については、監督職員と協議実施する。なお、内容に変更が生じた場合は、監督職員と協議するものとする。
- (2) 以下に示す内容において、受注者は、具体的な実施内容、実施期間を施工計画書に含めて監督職員に提出するものとする。
- (3) 受注者は、工事完成時に現場環境改善費の実施状況が分かる写真を監督職員に提出するものとする。

計上項目	実施する内容（率計上分）
仮設備関係	①用水・電力等の供給設備 ②緑化・花壇 ③ライトアップ施設 ④見学路及び椅子の設置 ⑤昇降設備の充実 ⑥環境負荷の低減
営繕関係	①現場事務所の快適化（女性用更衣室の設置を含む） ②労働宿舍の快適化 ③デザインボックス（交通誘導警備員待機室） ④現場休憩所の快適化 ⑤健康関連設備及び厚生施設の充実等
安全関係	①工事標識・照明等安全施設のイメージアップ（電光式標識等） ②盗難防止対策（警報器等）
地域連携	①地域対策費（農家との調整、地域行事等の経費を含む） ②完成予想図 ③工法説明図

	④工事工程表 ⑤デザイン工事看板（各工事PR看板含む） ⑥見学会等の開催（イベント等の実施含む） ⑦見学所（インフォメーションセンター）の設置及び管理運営 ⑧パンフレット・工法説明ビデオ ⑨社会貢献
--	--

7. 週休2日による施工

- (1) 本工事は、月単位の週休2日に取り組むことを前提として、労務費、共通仮設費（率分）、現場管理費（率分）を補正した試行対象工事である。受注者は、契約後、週単位又は月単位の週休2日の取組について工事着手前に選択し、選択結果について監督職員と協議した上、週休2日による施工を行わなければならない。なお、受注者の責によらない現場条件・気象条件等により週休2日相当の確保が難しいことが想定される場合には監督職員と協議するものとする。
- (2) 週単位の週休2日とは、対象期間すべての週において、1週間に2日間以上の現場閉所を行ったことが認められる状態をいう。なお、受注者自ら2日以上現場閉所を行うことは可能である。月単位の週休2日とは、対象期間において、すべての月で4週8休以上の現場閉所を行ったと認められる状態をいう。
- なお、ここでいう対象期間、現場閉所等の具体的な内容は次のとおりである。
- ①対象期間とは、工事着手日から工事完成日までの期間をいう。なお、対象期間において、年末年始を挟む工事では年末年始休暇分として12月29日から1月3日までの6日間、8月を挟む工事では夏期休暇分として土日以外の3日間、工場製作のみを実施している期間、工事全体を一時中止している期間のほか、発注者があらかじめ対象外としている内容に該当する期間（受注者の責によらず現場作業を余儀なくされる期間など）は含まない。
 - ②現場閉所とは、現場事務所等での事務作業を含め、1日を通して現場作業が行われない状態をいう。ただし、現場安全点検や巡視作業等、現場管理上必要な作業を行うことは可とする。
 - ③降雨、降雪等による予定外の現場閉所日についても、現場閉所日数に含めるものとする。
- (3) 週休2日（4週8休以上）の実施の確認方法は、次によるものとする。
- ①受注者は、契約後、週単位又は月単位の週休2日の取組について工事着手前に選択し、週休2日の実施計画書を作成し監督職員へ提出する。
 - ②受注者は、週休2日の実施状況を定期的に監督職員へ報告する。なお、週休2日の実施状況の報告については、現場閉所実績が記載された日報、工程表や休日等の作業連絡記録、安全教育・訓練等の記録資料等により行うものとする。
 - ③監督職員は、上記受注者からの報告により週休2日の実施状況を確認するものとし、必要に応じて、受注者からの聞き取り等を行う。
 - ④監督職員は、受注者から定期的な報告がない場合や実施状況が確認できない場合などがあれば、受注者から上記②の記録資料等の提示を求め確認を行うものとする。
 - ⑤報告の時期は、受注者と監督職員が協議して定める。
- (4) 監督職員が週休2日の実施状況について、必要に応じて聞き取り等の確認を行う場合には、受注者は協力するものとする。
- (5) 発注者は、現場閉所を確認した場合は、現場閉所状況に応じた以下に示す補正係数により、労務費、共通仮設費（率分）、現場管理費（率分）を補正し設計変更を行うものとする。
- ①補正係数

	週単位の週休 2 日 〔 現場閉所 1 週間に 2 日以上 〕	月単位の週休 2 日 〔 現場閉所率 28.5%(8 日/28 日)以上 〕
労務費	1.02	1.02
共通仮設費 (率分)	1.05	1.04
現場管理費 (率分)	1.06	1.05

②補正方法

当初積算において月単位の週休 2 日の達成を前提とした補正係数を各経費に乗じている。なお、発注者は、工事完成時に現場閉所の達成状況を確認後、達成状況に応じて、工事請負契約書第 25 条の規定に基づき請負代金額のうち、それぞれの経費につき精算変更を行う。週単位の週休 2 日を達成した場合は、上記①に示す週単位の補正係数による補正を行い増額変更し、月単位の週休 2 日を達成できない場合は、補正を行わずに減額変更する。

また、提出された工程表が週休 2 日の取得を前提としていないなど、明らかに受注者側に週休 2 日に取り組む姿勢が見られなかった場合については、契約違反として「地方農政局工事成績評定実施要領（模範例）の制定について」（平成 15 年 2 月 19 日付け 14 地第 759 号大臣官房地方課長通知。以下「工事成績要領」という。）別紙 8（事業（務）所長用）に示す「7. 法令遵守等」において、点数 10 点を減ずるものとする。

(6) 週休 2 日の確保に取り組む工事において、市場単価方式・土木工事標準単価による積算に当たっては、現場閉所状況に応じて、以下のとおり補正する。

市場単価方式による週休 2 日の取得に要する費用の計上に関する補正係数

名称	区分	補正係数	
		週単位	月単位
鉄筋工（太径鉄筋を含む）		1.02	1.02
鉄筋工（ガス圧着）		1.01	1.01
防護柵設置工（ガードレール）	設置	1.00	1.00
	撤去	1.02	1.02
防護柵設置工（横断・転落防止柵）	設置	1.02	1.02
	撤去	1.02	1.02
防護柵設置工（落石防護柵）		1.01	1.01
防護柵設置工（落石防止網）		1.01	1.01
防護柵設置工（ガードパイプ）	設置	1.00	1.00
	撤去	1.02	1.02
道路標識設置工	設置	1.00	1.00
	撤去・移設	1.01	1.01
道路付属物設置工	設置	1.01	1.01
	撤去	1.02	1.02
法面工		1.01	1.01
吹付砕工		1.01	1.01
軟弱地盤処理工		1.01	1.01
橋梁用伸縮継手装置設置工		1.01	1.01
橋梁用埋設型伸縮継手装置設置工		1.02	1.02
橋面防水工		1.01	1.01

土木工事標準単価による週休2日の取得に要する費用の計上に関する補正係数

名称	区分	補正係数	
		週単位	月単位
区画線工		1.02	1.02
排水構造物工		1.02	1.02
コンクリートブロック積工		1.02	1.02
構造物とりこわし工	機械	1.01	1.01
	人力	1.02	1.02
橋梁塗装工		1.01	1.01

8. 週休2日制の促進

(1) 本工事は、週休2日制工事の促進における履行実績取組証明書の発行を行う工事である。

9. 熱中症対策に資する現場管理費の補正

(1) 工事は、熱中症対策に資する現場管理費の補正の試行工事の対象とし、日最高気温の状況に応じた現場管理費の補正を行う対象工事である。

(2) 用語の具体的な内容は次のとおりである。

ア 真夏日

日最高気温が30℃以上の日をいう。

イ 工期

準備・後片付け期間を含めた工期をいう。なお、年末年始休暇分として12月29日から1月3日までの6日間、8月を挟む工事では夏季休暇分として土日以外の3日間、工場製作のみを実施している期間、工事全体を一時中止している期間は含まない。

ウ 真夏日率

以下の式により算出された率をいう。

$$\text{真夏日率} = \text{工期期間中の真夏日} \div \text{工期}$$

(3) 受注者は、工事着手前に工事期間中における気温の計測方法及び計測結果の報告方法を記載した施工計画書を作成し、監督職員へ提出する。

(4) 気温の計測方法については、施工現場から最寄りの気象庁の地上気象観測所の気温又は環境省が公表している観測地点の暑さ指数(WBGT)を用いることを標準とする。

なお、WBGTを用いる場合は、WBGTが25℃以上となる日を真夏日と見なす。

ただし、これにより難しい場合は、施工現場から最寄りの気象庁の地上気象観測所以外の気象観測所で気象業務法(昭和27年法律第165号)に基づいた気象観測方法により得られた計測結果を用いることも可とする。

(5) 受注者は、監督職員へ計測結果の資料を提出する。

- (6) 発注者は、受注者から提出された計測結果の資料を基に工期中の日最高気温から真夏日率を算定した上で補正値を算出し、現場管理費率に加算し設計変更を行うものとする。

$$\boxed{\text{補正値 (\%)} = \text{真夏日率} \times \text{補正係数}^{\ast}}$$

※補正係数：1.2

1 0. 部分払について

工事の部分払は、短い間隔で出来高に応じた部分払や設計変更協議を実施し、円滑かつ速やかな工事代金の流通を確保することによって、より双務性及び質の高い施工体制の確保を目指すため、「出来高部分払方式実施要領」に基づき行うものとする。

1 1. 総価契約単価合意方式（包括的単価個別方式）について

- (1) 工事は、請負代金額の変更があった場合における変更金額や部分払金額の算定を行う際に用いる単価等をあらかじめ協議し、合意しておくことにより、設計変更や部分払に伴う協議の円滑化に資することを目的として実施する総価契約単価合意方式（包括的単価個別合意方式）の対象工事である。
- (2) 受発注者間で作成の上合意した単価合意書は、公表するものとする。

1 2. 法定外の労災保険の付保

受注者は、本工事に従事する者の業務上の負傷等に対する補償に必要な金額を担保するため、法定外の労災保険を付保しなければならない。

1 3. 1日未満で完了する作業の積算

- 1) 本工事における1日未満で完了する作業の積算（以下、「1日未満積算基準」という。）は、変更積算のみに適用する。
- 2) 受注者は、施工パッケージ型積算基準と乖離があった場合に、1日未満積算基準の適用について、協議の発議を行うことができる。
- 3) 同一作業員の作業が他工種等の作業と組合せて1日作業となる場合には、1日未満積算基準は適用しない。
- 4) 受注者は、協議に当たって、1日未満積算基準に該当することを示す書面、その他協議に必要な根拠資料（見積書、契約書、請求書等）により、施工パッケージ型積算基準との乖離が確認できない場合には、1日未満積算基準は適用しない。
- 5) 災害復旧工事等で人工精算する場合や、「時間的制約を受ける工事の積算方法」を適用して積算する場合等、1日未満積算基準以外の方法によることが適当と判断される場合には、1日未満積算基準を適用しない。

1 4. 共通仮設費率分の適切な設計変更について

- 1) 本工事は、「共通仮設費（率分）のうち運搬費及び準備費」の下記に示す経費（以下「実績変更対象経費」という。）について、工事実施にあたって積算額と実際の費用に乖離が生じた場合は、実績変更対象経費の支出実績を踏まえて最終精算変更時点で設計変更することができる。
- 運搬費：建設機械の運搬費
準備費：伐開・除根・除草費
- 2) 発注者は、契約締結後、共通仮設費に対する実績変更対象経費の割合（以下「割合」という。）を提示する。
- 3) 受注者は、2)により発注者から示された割合を参考にして、実績変更対象経費に係る費用の内訳について設計変更の協議ができるものとする。
- 4) 受注者は、最終精算変更時点において、発注者が別に示す実績変更対象経費に関する内訳書（以下「内訳書」という。）を作成するとともに、内訳書に記載した計上額が証明で

きる書類（領収書、又は金額の妥当性を証明する金額計算書）を添付して監督職員に提出し、設計変更の内容について協議するものとする。

- 5) 受注者の責めに帰すべき事由による増加費用と認められるものについては、設計変更の対象としない。
- 6) 発注者は、実績変更対象経費の支出実績を踏まえて設計変更する場合、「土地改良事業等請負工事共通仮設費算定基準に基づき算出した額」から「内訳書に記載された共通仮設費（率分）の合計額」を差し引いた後、「4）の証明書類において妥当性が確認できた費用」を加算して算出した金額を設計変更の対象とする。
- 7) 発注者は、受注者から提出された資料に虚偽の申告があった場合、法的措置、指名停止等の措置を行う場合がある。
- 8) 疑義が生じた場合は、受発注者間で協議するものとする。

1 5. 地域外からの労働者確保に要する間接工事費の設計変更について

- 1) 本工事は、「共通仮設費（率分）のうち営繕費」及び「現場管理費のうち労務管理費」の下記に示す経費（以下「実績変更対象経費」という。）について、工事実施にあたって積算額と実際の費用に乖離が生じることが考えられる。契約締結後、受注者の責によらない**天災**等により**施工体制**に変更が生じ、土地改良事業等請負工事積算基準の金額想定では適正な工事の実施が困難になった場合は、実績変更対象経費の支出実績を踏まえて最終精算変更時点で設計変更することができる。

営繕費：労働者送迎費、宿泊費、借上費

労務管理費：募集及び解散に要する費用、賃金以外の食事、通勤等に要する費用

- 2) 発注者は、契約締結後、受注者から請負代金内訳書の提出があった場合、共通仮設費及び現場管理費に対する実績変更対象経費の割合（以下「割合」という。）を提示する。
- 3) 受注者は、2)により発注者から示された割合を参考にして、発注者は別に示す実績変更対象経費に係る費用の内訳を記載した実績変更対象経費に関する実施計画書（以下「計画書」という。）を作成し、監督職員に提出するものとする。
- 4) 受注者は、最終精算変更時点において、発注者が別に示す実績変更対象経費に関する変更実施計画書（以下「変更計画書」という。）を作成するとともに、変更計画書に記載した計上額が証明できる書類（領収書、又は金額の妥当性を証明する金額計算書）を添付して監督職員に提出し、設計変更の内容について協議するものとする。
- 5) 受注者の責めに帰すべき事由による増加費用と認められるものについては、設計変更の対象としない。
- 6) 発注者は、実績変更対象経費の支出実績を踏まえて設計変更する場合、「土地改良事業等請負工事積算基準に基づき算出した額」から「計画書に記載された共通仮設費（率分）と現場管理費の合計額」を差し引いた後、「4）の証明書類において妥当性が確認できた費用」を加算して算出した金額を設計変更の対象とする。
- 7) 発注者は、受注者から提出された資料に虚偽の申告があった場合、法的措置、指名停止等の措置を行う場合がある。
- 8) 疑義が生じた場合は、受発注者間で協議するものとする。

1 6. 外来生物の対策の徹底について

- 1) 資材搬入にあたっては、特定外来生物の侵入を防止するため、資材や資材庫に特定外来生物が混入していないか確認を行うこと。特定外来生物が額入された場合は速やかに監督職員に報告すること。

第10章 個人情報の保護

工事の実施に当たって、【別紙】「個人情報取扱特記事項」に基づき、業務上知り得た情報の開示、漏洩、又は本工事以外の用途に使用しないこと。また、そのために必要な措置を講ずること。

関係者等に対しコミュニケーションツールにより連絡を行う場合にあっては、他の受信者の情報が閲覧できないよう適切な設定（例：メールであればBCC）を行うとともに、送信にあたり、適切に宛先等が設定されていることを複数の従業者で確認するなど、個人情報等（他の受信者の個人情報以外を含む。）の流出防止に万全を期すこと。

第11章 受注者の責務

工事の履行に当たっては、障害を理由とする差別の解消の推進に関する法律（平成25年法律第65号）第9条第1項に基づく「内閣府本府における障害を理由とする差別の解消の推進に関する対応要領※」（平成27年11月2日内閣府訓令第39号）第3条に規定する合理的配慮について留意すること。

※URL：<https://www8.cao.go.jp/shougai/suishin/sabekai/pdf/taioyoryo.pdf>

【別紙1】

工期通知書

令和〇〇年〇〇月〇〇日

支出負担行為担当官
〇〇 〇〇 様

住所
商号又は名称
氏名 印

次のとおり工期を定めたので通知します。

工 事 名	〇〇〇〇工事
工 事 場 所	〇〇県〇〇市〇〇
契約予定年月日	令和 年 月 日
工 事 の 始 期	令和 年 月 日
工 期	工 事 の 始 期 から (〇〇〇日間) 令和 年 月 日 まで

※契約の締結までに提出すること。

※契約書には本通知書により通知した工期（工事の始期及び終期）を記載する。

個人情報取扱特記事項

(個人情報保護の基本原則)

- 1 受注者は、個人情報（個人情報の保護に関する法律（平成15年法律第57号）第2条第1項に規定するものをいう。以下同じ。）の保護の重要性を認識し、この契約に基づく業務を実施するに当たり、個人の権利利益を侵害することのないよう、個人情報を適正かつ適法に取り扱わなければならない。

(秘密の保持)

- 2 受注者は、この契約に基づく業務に関して知り得た個人情報をみだりに第三者に知らせ、又はこの契約の目的以外の目的に使用してはならない。
この契約が終了し、又は解除された後においても同様とする。

(業務従事者への周知)

- 3 受注者は、直接的であるか間接的であるかを問わず、受注者の指揮監督を受けてこの契約による業務に従事している者（以下「業務従事者」という。）に対して、在職中及び退職後においてもこの契約に基づく業務に関して知り得た個人情報をみだりに第三者に知らせ、又は契約の目的以外の目的に使用してはならないことなど、個人情報の保護を徹底し、また、周知しなければならない。

(適正な安全管理)

- 4 受注者は、この契約に基づく業務に係る個人情報の漏えい、滅失、改ざん、又は損傷の防止その他の個人情報の適切な安全管理のために必要な措置を講じなければならない。また個人情報の漏えい等による被害発生リスクを低減する観点から、利用目的、業務の内容、個人情報の秘匿性等その内容などを考慮し、必要に応じ、氏名を番号に置き換える等の匿名化等の措置を行わなければならない。

(再委託の制限等)

- 5 受注者は、発注者が承認した場合を除き、個人情報の取り扱い業務を再委託してはならない。また、再委託する場合にあっては、受注者は、再委託先（再委託先が委託先の子会社（会社法（平成17年法律第86号）第2条第1項第3号に規定する子会社をいう。）である場合も含む。）への必要かつ適切な監督を行わなければならない。

(収集の制限)

- 6 受注者は、この契約に基づく業務に係る個人情報を収集するときは、当該業務の目的を達成するために必要な範囲で、適法かつ公正な手段により行わなければならない。

(利用及び提供の制限)

- 7 受注者は、発注者の指示又は承諾がある場合を除き、この契約に基づく業務に関して知り得た個人情報を当該契約の目的以外の目的のために利用し、又は第三者に提供してはならない。

(複写、複製の禁止)

- 8 受注者は、発注者の指示又は承諾がある場合を除き、この契約に基づく業務に関して知り得た個人情報を複写し、又は複製してはならない。

(安全管理の確認)

- 9 発注者は、受注者が取り扱う個人情報の安全管理措置が適切に行われていることを適宜確認することとする。また、発注者は必要と認めるとき、受注者に対し個人情報の取り扱い状況について報告若しくは資料の提出を求め、又は受注者が個人情報を取り扱う場所で、当該取扱状況を検査することができる。

発注者は、委託する業務に係る個人情報の秘匿性等その内容やその量等に応じて、受注者における管理体制及び実施体制や個人情報の管理の状況について、少なくとも年1回以上、原則として実地検査により確認するものとする。

(業務従事者の監督)

- 10 受注者は、業務従事者に対し、在職中又は退職後においても、個人情報に関する秘密保持義務を負わせるとともに、その目的外利用を禁止するものとする。

受注者は、本件業務の遂行上、実際に個人情報を取り扱う業務従事者の範囲を限定するものとし、当該業務従事者に対して必要かつ適切な監督を行わなければならない。

受注者は、業務従事者が退職する場合、当該業務従事者に対し、退職後の秘密保持義務に関する誓約書の提出を求めるなど、在任若しくは在職中に知り得た全ての個人情報の返還又は破棄を義務づけるために合理的に必要と認められる措置を講ずるものとする。

(改善の指示)

- 11 発注者は、報告、資料の提出又は実地検査の結果、受注者において個人情報の安全管理措置が十分に講じられていないと認めるときは、受注者に対し、その理由を書面により通知かつ説明した上で、安全管理措置の改善を要請することができるものとする。

受注者は、前項の要請を受けたときは、安全管理措置の改善について発注者と協議を行わなければならない。

(廃棄等)

- 12 受注者は、この契約に基づく業務に関して知り得た個人情報について、発注者から指示があったとき又は保有する必要がなくなったときは、确实かつ速やかに発注者への返却、廃棄又は消去（以下「廃棄等」という。）しなければならない。なお、受注者がこの契約に基づく業務に関して知り得た個人情報の廃棄等を行った場合には、発注者に対して、速やかにその旨を書面で報告するものとする。

(事故発生時における報告)

- 13 受注者は、この契約に基づく個人情報に関する事項に違反する事態が生じ、又はおそれがある場合は、直ちに発注者へ報告し、発注者の指示に従うものとする。この契約が終了し、又は解除された後においても同様とする。

(違反した場合の措置)

- 14 発注者は、受注者が本特記事項に違反した場合は、催告なく直ちに契約を解除することができるとともに必要な措置（損害賠償請求を含む。）を求めることができる。

令和7年度

石垣島農業水利事業

大浦3号送水路伊原間工区（その6）工事

工 事 数 量 表
【当初】

工 事 数 量 表

工種・種別・細別	規格	単位	数量	備 考
1. 土工				
(1)作業土工				
床掘・運搬（素掘り）	上層路盤	式	1	
床掘・運搬（素掘り）	下層路盤	式	1	
床掘・運搬（素掘り）	土砂	式	1	
(2)残土処理工				
残土処理	土砂	m ³	400	
(3)整形仕上げ工				
法面整形	人力荒仕上げ	式	1	
2. 構造物撤去工				
(1)構造物撤去工	舗装取壊し			
舗装版切断	アスファルト舗装版 t=5cm	m	26	
舗装版切断	アスファルト舗装版 t=4cm	m	12	
舗装版破碎	アスファルト舗装版 t=5cm	m ²	23	
舗装版破碎	アスファルト舗装版 t=4cm	m ²	1,392	
殻運搬・処理（産業廃棄物処分費）	アスファルト殻 L=20.8km	m ³	57	
殻運搬・処理（産業廃棄物処分費）	アスファルト切断屑殻 L=20.8km	m ³	0.010	
(2)構造物撤去工	仮舗装取壊し			
舗装版切断	アスファルト舗装版 t=3cm	m	14	
舗装版切断	アスファルト舗装版 t=4cm	m	351	
舗装版破碎	アスファルト舗装版 t=3cm	m ²	21	
殻運搬・処理（産業廃棄物処分費）	アスファルト殻 L=20.8km	m ³	0.600	
殻運搬・処理（産業廃棄物処分費）	アスファルト切断屑殻 L=20.8km	m ³	0.100	
(3)構造物撤去工	構造物取壊し			
UG型側溝撤去	（再利用）	m	4.0	

工 事 数 量 表

工種・種別・細別	規格	単位	数量	備 考
管渠型側溝撤去	(再利用)	m	4.0	
PU3型側溝撤去	(再利用)	m	4.0	
地先境界ブロック	(再利用)	m	280	
3. 管体基礎工				
(1) 砕石基礎工				
基面整生	土砂	m ²	460	
法面整形	土砂	m ²	620	
砕石基礎	流しコーラル 管基床部	m ³	82	
砕石基礎	流しコーラル 管側部	m ³	211	
砕石基礎	クラッシュラン(黒) 管基床部	m ³	15	
砕石基礎	クラッシュラン(黒) 管側部	m ³	38	
4. 管体工				
(1) ダクタイル鋳鉄管布設工(径600)				
ダクタイル鋳鉄管	径600 DB種 素掘り施工	m	357.5	
ダクタイル鋳鉄管(切管用)	K形 DB種 径600 長6.0m	本	2	
ダクタイル鋳鉄管(切管用)	T形 DB種 径600 長6.0m	本	4	
ダクタイル鋳鉄管 異形管	K形両受曲管 φ600×22° 1/2	本	3	
ダクタイル鋳鉄管 異形管	K形両受曲管 φ600×11° 1/4	本	3	
ダクタイル鋳鉄管 異形管	K形両受曲管 φ600×5° 5/8	本	1	
ダクタイル鋳鉄管 異形管	K形フランジ付T字管 φ 600×φ75 16K	本	1	
K形接合部品	径600	式	1	
K形特殊押輪	ダクタイル鋳鉄管用離脱防止金 具(全周タイプ 径600)	組	27	
管切断(DCIP管)	径600	式	1	
5. 空気弁室工				
(1) 弁設置工				

工 事 数 量 表

工種・種別・細別	規格	単位	数量	備 考
弁類	径75 16K 樹脂製 補修 弁付 (レバー式)	基	1	
両フランジ短管	径75 16K L=500	本	1	
フランジ接合部品	GF1フランジ型 径75 16K	式	1	
(2)弁室工				
組立2号マンホール設置	蓋 (T-25) 調整リング 斜壁 直壁 底版	基	1	
通気孔	SGP 100A	m	2.0	
SGP90° エルボ	径100 溶接式 メッキ有 ショートタイプ	個	1	
SGP180° エルボ	径100 溶接式 メッキ有 ショートタイプ	個	1	
防虫目皿	φ100 外ねじ型	個	2	
保護コンクリート	18N-8-20	m ³	0.1	
型枠		式	1	
基礎砕石	流しコーラル t=150mm	m ²	2.7	
6. 付帯工				
(1)埋設物表示工				
埋設表示テープ	幅150mm 50m 2倍ホ ^リ エチレンクロ ス	m	359	
7. 耕地復旧工				
(1)畑地復旧工				
表土掘削・埋戻 (仮置場)	表土厚 t=60cm (沈砂池 部)	m ²	841	
表土掘削・埋戻 (仮置場)	表土厚 t=60cm (表土部、 沈砂池部以外)	m ²	2,839	
耕起 (仮置場)	2回	m ²	4,996	
表土掘削・埋戻 (本線)	表土厚 t=60cm	m ²	63	
表土掘削・埋戻 (本線)	表土厚 t=30cm	m ²	211	
耕起 (本線)	2回	m ²	274	
8. 道路復旧工				
(1)路床盛土工				

工 事 数 量 表

工種・種別・細別	規格	単位	数量	備 考
流用土路床		m ³	1,070	
(2)アスファルト舗装工				
表層 (県道)	再生密粒度アスコン (20) 厚さ5cm	m ²	23	
表層 (市道)	再生密粒度アスコン (13) 厚さ4cm	m ²	1,392	
上層路盤 (農道)	流用材 RM-40 厚さ10cm	m ²	14	
上層路盤 (県道)	流用材 RM-40 厚さ15cm	m ²	21	
上層路盤 (市道)	流用材 RM-40 厚さ8cm	m ²	188	
上層路盤 (市道)	購入材 RM-40 厚さ8cm	m ²	329	
上層路盤 (市道)	購入材 M-40 (黒) 厚さ 8cm	m ²	137	
下層路盤 (農道)	流用材 RC-40 厚さ15cm	m ²	13	
下層路盤 (県道)	流用材 RC-40 厚さ30cm	m ²	20	
下層路盤 (市道)	流用材 RC-40 厚さ12cm	m ²	506	
下層路盤 (市道)	購入材 C-40 (黒) 厚さ 12cm	m ²	136	
不陸整正		m ²	688	
(3)道路用側溝工				
UG型側溝	再利用 L=2.0m/個	m	4.0	
管渠型側溝	再利用 L=2.0m/個	m	4.0	
PU3型側溝	再利用 L=2.0m/個	m	4.0	
(4)縁石工				
地先境界ブロック復旧	再利用 A種 L=0.60m/個	m	280	
(5)区画線工				
区画線工	外側線 白色実線 B=15cm	m	6.6	
区画線工	中央線 白色破線 B=15cm	m	3.3	
9. 指定仮設工				
(1)舗装仮復旧工				

工 事 数 量 表

工種・種別・細別	規格	単位	数量	備考
表層	再生密粒度アスコン (13) 厚さ3cm	m ²	21	
路盤 (農道)	再生粒度碎石 RM-40 厚 さ5cm	m ²	12	
上層路盤 (県道)	再生粒度碎石 RM-40 厚 さ2cm	m ²	21	
上層路盤 (市道)	再生粒度碎石 RM-40 厚 さ4cm	m ²	572	
上層路盤 (市道)	粒度碎石 M-40 (黒) 厚 さ4cm	m ²	138	
残土処理 (路盤撤去・運搬)	RM-40, M-40 (黒)	m ³	29	
(2)吊り防護工				
吊り防護	H形鋼 (200型)	箇所	6	
(3)安全費				
交通誘導警備員		人	6	
10. 任意仮設工				
(1)進入道路設置・撤去				
進入道路設置	クラッシュラン (黒) B=4.0m t=30cm	m ³	78	
進入道路撤去	クラッシュラン (黒) B=4.0m t=30cm	m ³	140	
(2)県道横断工				
敷鉄板設置・撤去	t=22mm	m ²	28	
11. その他				
(1)事業損失防止施設費				
共通仮設 (積上げ)				
赤土等流出防止対策 (仮置場工)				
畦畔 設置	上幅30cm×下幅90cm	m	159	
畦畔 撤去		m	348	
土木安定シート 設置	100kg/5cm相当	m ²	1,355	
土木安定シート 撤去	100kg/5cm相当	m ²	2,743	
ブルーシート 設置	3.6×5.4 #3000	m ²	791	

工 事 数 量 表

工種・種別・細別	規格	単位	数量	備 考
ブルーシート設置	耐用年数2年物	m ²	842	
ブルーシート 撤去		m ²	1,633	
土のう設置	耐候性	袋	288	
土のう撤去	耐候性	袋	446	
トラロープ設置	φ12mm	m	512	
木杭設置		個	128	
産業廃棄物運搬	廃プラスチック	空m ³	3.8	
産業廃棄物処理	廃プラスチック	m ³	3.8	
(2)運搬費				
共通仮設（積上げ）				
運搬費				
仮設材輸送	H形鋼（吊り防護）	ton	1.09	
(3)準備費				
共通仮設（積上げ）				
試掘				
床掘・運搬	路盤・土砂	式	1	
埋戻	路盤・土砂	m ³	9	
一括計上価格				
1. 産業廃棄物税				
(1)産業廃棄物税				
産業廃棄物税	アスファルト切断層	式	1	
産業廃棄物税	廃プラスチック	式	1	

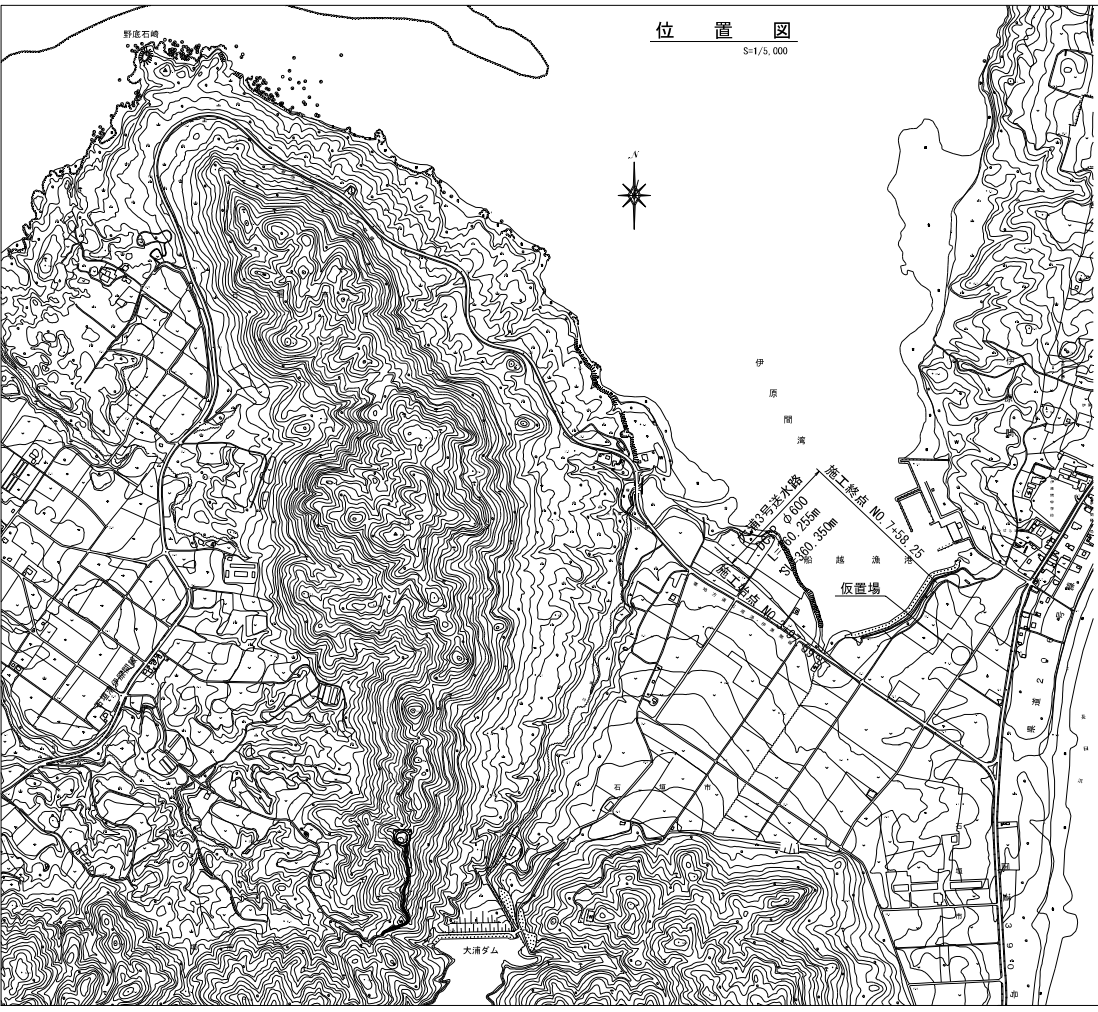

位置図
S=1/5,000

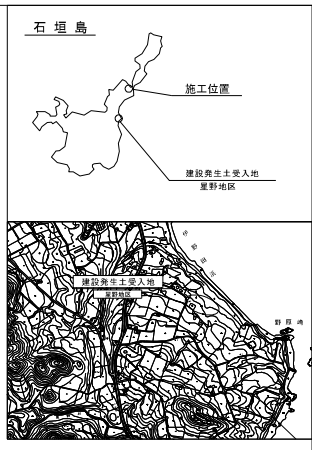

工事名	中野7号地 石垣島農業水利事業 大浦7号地兼伊原間河工事 (7-538) 工事		
図 名	位置図		
作成者	建設費生主兼入地		
縮 尺	1:5000	図面番号	1
会社名	沖縄建設事務所 石垣島農業水利事業		
手取所名	沖縄建設事務所 石垣島農業水利事業		

平面縦断面図(1/2)

平面図
S=1:500

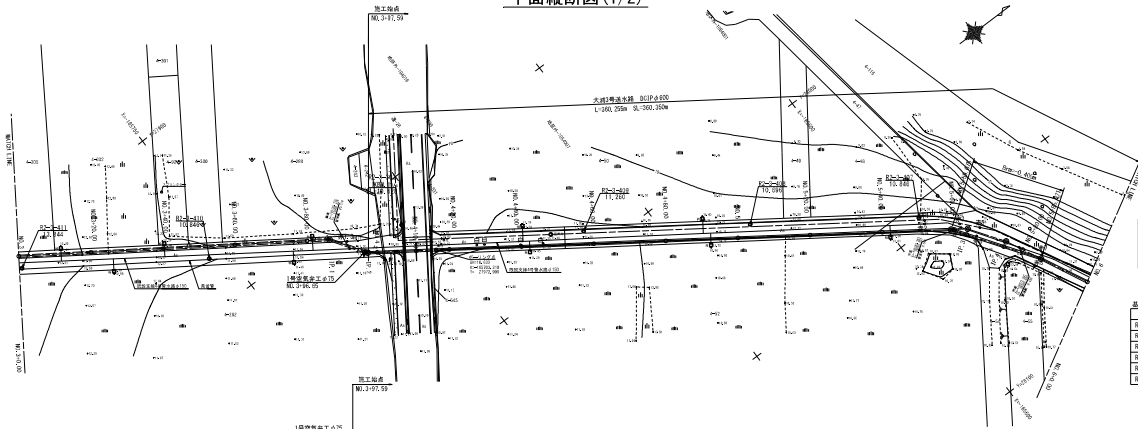

中心線(±0.00) 標高表

点名	距離	標高
IP.1	→0+00.00	2392.000
IP.2	→0+10.00	2392.000
IP.3	→0+20.00	2392.000
IP.4	→0+30.00	2392.000

橋台表

橋台番号	左橋脚	右橋脚	橋台幅員
K2-001	→0+00.00	→0+10.00	10.00
K2-002	→0+20.00	→0+30.00	10.00
K2-003	→0+40.00	→0+50.00	10.00
K2-004	→0+60.00	→0+70.00	10.00
K2-005	→0+80.00	→0+90.00	10.00

縦断面図
V=1:100
H=1:500

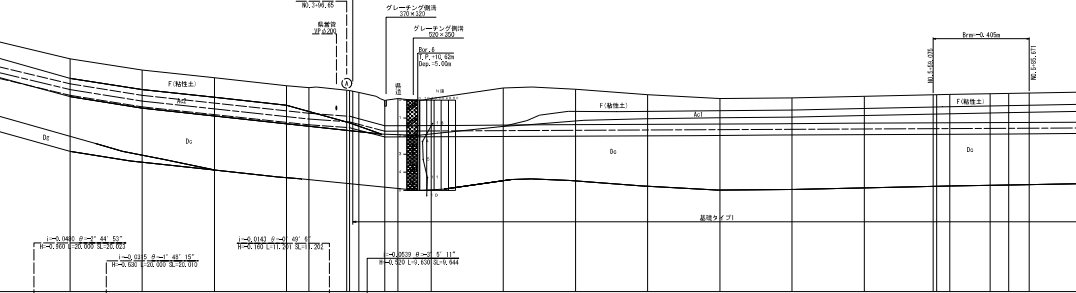

項目	1+00	1+10	1+20	1+30	1+40	1+50	1+60	1+70	1+80	1+90	2+00	
勾配図	[Diagram showing slope percentages and vertical curve data]											
管種管径	[Pipe type and diameter information]											
土盛り	[Soil fill data]											
管中心高	[Pipe center height data]											
地盤高	[Ground level data]											
追加距離	[Additional distance data]											
単距離	[Single distance data]											
測点	[Measurement points data]											
曲率図	[Curvature diagram data]											

材料表

材料	規格	工務名	備考
橋脚	現土	現土	
橋脚	伸張鋼	伸張鋼	F
		伸張鋼	A1
		伸張鋼	A2
		伸張鋼	C1
橋脚	伸張鋼	伸張鋼	C2
		伸張鋼	D1

工務名: 大井川建設株式会社
 設計者: 大井川建設株式会社
 作成者: 大井川建設株式会社
 図名: 平面縦断面図(1/2)
 図尺: 縦断 V=1:100, 平面 S=1:500
 図号: 1-1
 日付: 2023.08.01
 設計者: 大井川建設株式会社

平面図
3/1-500

平面縦断面図(2/2)

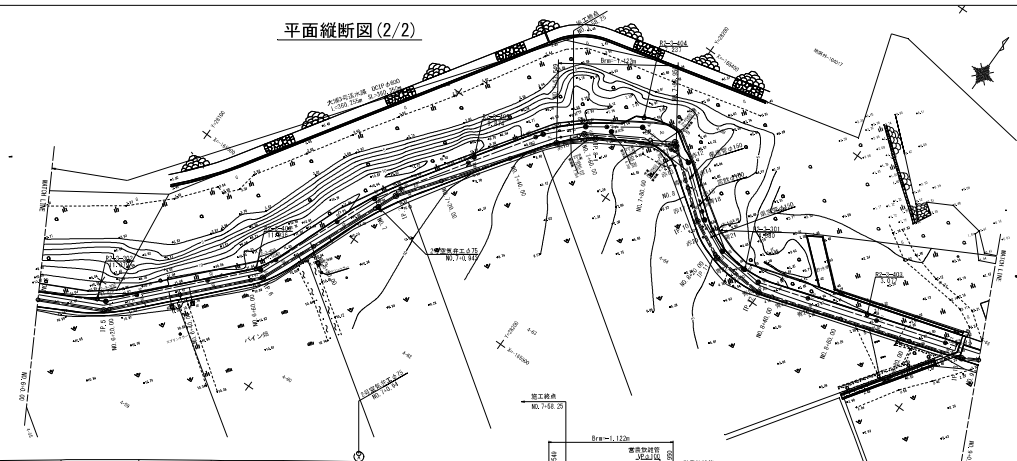

中心線(主車線) 標高表

点名	標高	距離
PC.5	-105956.205	0+195.143
PT.6	-105924.300	0+195.143
PC.7	-105485.300	0+195.143
PT.8	-105445.300	0+195.143
PC.9	-105425.300	0+195.143
PT.10	-105445.300	0+195.143
PC.11	-105445.300	0+195.143
PT.12	-105445.300	0+195.143
PC.13	-105416.700	0+206.100

車線別 路面構造表

車線名	車道幅	構造	厚さ
車道幅	3.000m	AC1	150mm
車道幅	3.000m	AC2	150mm
車道幅	3.000m	AC3	150mm
車道幅	3.000m	AC4	150mm
車道幅	3.000m	AC5	150mm
車道幅	3.000m	AC6	150mm

材料仕様表

材料名	規格	仕様	単位
コンクリート	強度	25	m ³
アスファルト	種類	AC1	m ²
砂利	規格	5-7	m ³
砕石	規格	5-7	m ³
土留	仕様	標準	m ²
土工布	規格	標準	m ²

縦断面
V=1:100
H=1:500

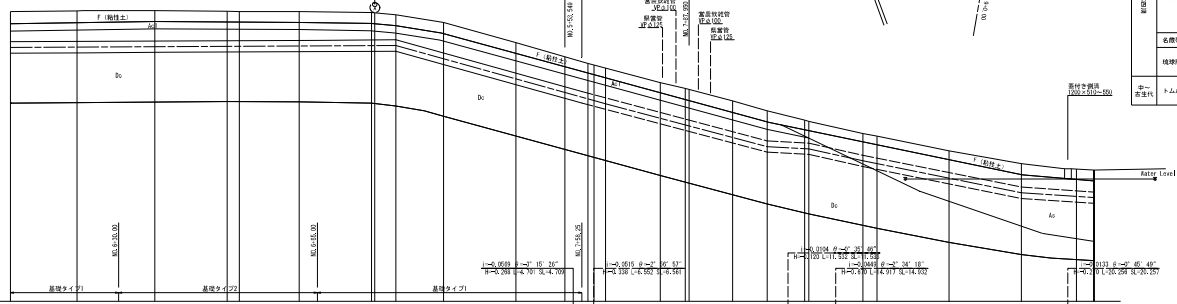

項目	1+000.00	1+050.00	1+100.00	1+150.00	1+200.00	1+250.00	1+300.00	1+350.00	1+400.00	1+450.00	1+500.00	1+550.00	1+600.00	1+650.00	1+700.00	1+750.00	1+800.00	1+850.00	1+900.00	1+950.00	2+000.00
勾配図	[Diagrammatic representation of the vertical curve]																				
管理管径	[Values for pipe diameter]																				
土被り	[Values for soil cover]																				
管中心高	[Values for pipe center height]																				
地盤高	[Values for ground elevation]																				
追加距離	[Values for additional distance]																				
断面積	[Values for cross-sectional area]																				
湧点	[Values for spring points]																				
曲率図	[Values for curve rates]																				

工事名

大井川沿線 石巻川沿線 水防工事

設計者

中野建設株式会社

図面番号

2-1-2

作成者

中野建設株式会社

標準断面図

S=1:20

基礎タイプ1

粘性土(2.0m以上5.0未満)
普通地盤

NO. 3+97.59~NO. 6+30.00
NO. 6+85.00~NO. 7+58.25

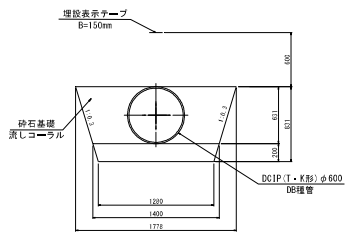

基礎タイプ2

粘性土(2.0m以上5.0未満)
普通地盤

NO. 6+30.00~NO. 6+85.00
※パイン埋設

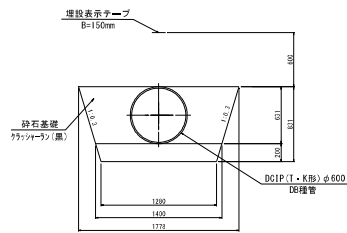

土質	軟弱地盤の確認
粘性土	N ≤ 2 ~ 5、又は自然含水比70%以上
砂質土	N ≤ 5 ~ 10、又は液化化の可能性のある土質

※口径600mmの場合、普通地盤の基礎厚は200mm、また、軟弱地盤の基礎厚は300mmとなるので別途協議をすること。
※なお、岩盤の場合の基礎厚は300mmとなるので別途協議をすること。

工 号	※新7号線 石塚自動車料事業 大橋2号線全線伊原川工区(その6)工事		
図 名	標準断面図		
作成者/日			
所 尺	S=1:20	図面番号	3
会 社 名			
事業所名	沖縄自動車料 石塚自動車料事業		

撤去復旧図 (1/2)

平面図

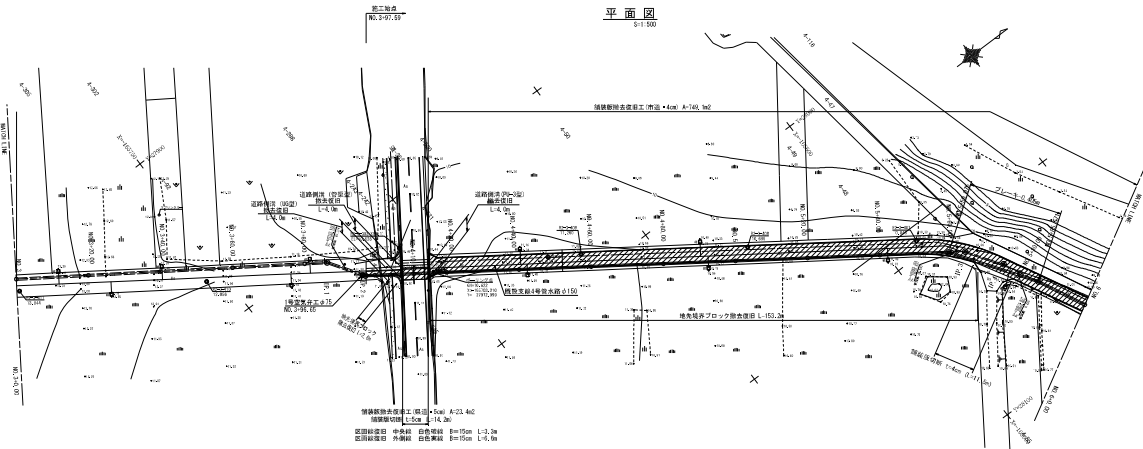

地先境界ブロック

撤去復旧図 S=1:20 (再利用)



UG型側溝

撤去復旧図 S=1:20 (再利用)

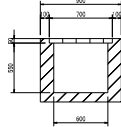

管渠型側溝

撤去復旧図 S=1:20 (再利用)

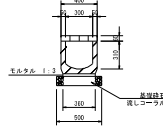

PU-3型側溝 (300A)

撤去復旧図 S=1:20 (再利用)

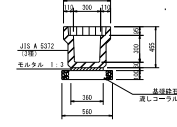

舗装撤去断面図

S=1:20

農道(土地改良)

表層(再生密粒度アスコン20)

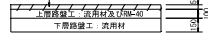

県道79号線

表層(再生密粒度アスコン20)

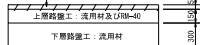

市道

表層(再生密粒度アスコン13)

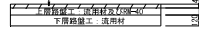

工事名	※第7号線 石塚地区農水事務所 大井3号地先境界ブロック(その6)工事		
図名	撤去復旧図 (1/2)		
作成者担当			
設計	図名	図番	S-1/2
会社名			
事業所名	沖積川事務所 石塚地区農水事務所		

撤去復旧図 (2/2)

平面図
S=1/500

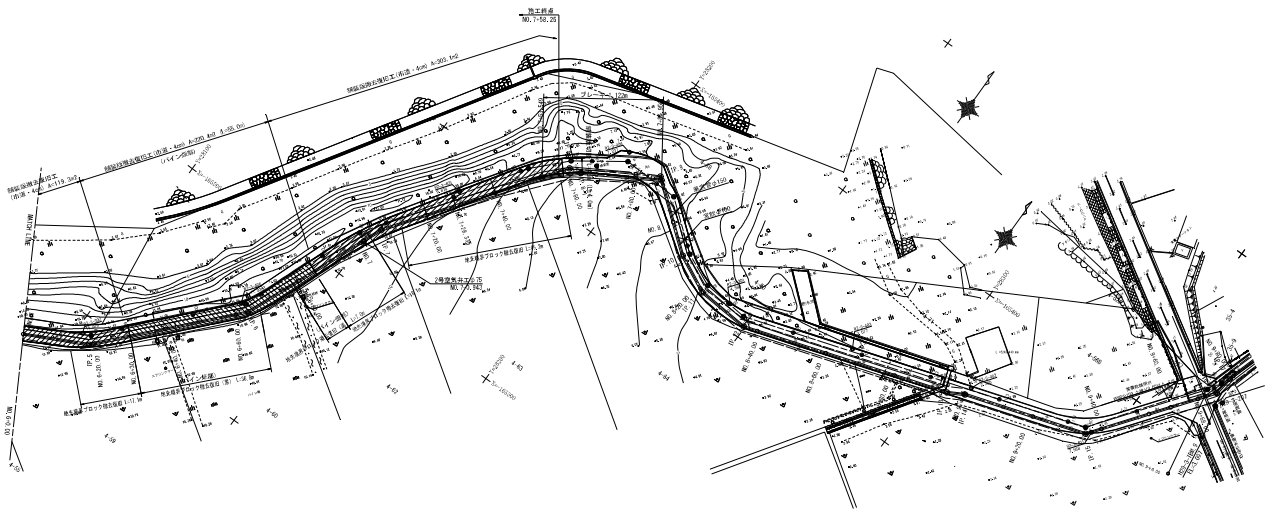

No. 6+30.00~No. 6+85.00
※バイパス部

舗装撤去断面図
S=1:20

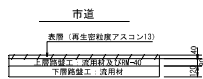

舗装撤去断面図
S=1:20

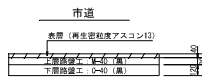

地先境界ブロック
撤去復旧図 S=1:20
(再利用)

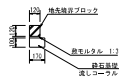

地先境界ブロック
撤去復旧図 S=1:20
(再利用)

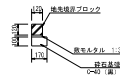

工事名	※暫7年度 石塚地区農水林事業 大井2号池水防壁取付工費 (その他) 工事		
図 名	撤去復旧図 (2/2)		
作成者	図 名	図番	C-2/2
会社名	沖村建設事務所 石塚地区農水林事業		

仮設計画図 (2/2)

仮置場

畦畔詳細図

S=1/20

平面図
S=1/500

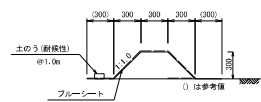

断面図

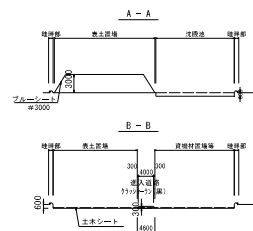

仮置場配置図
S=1/300

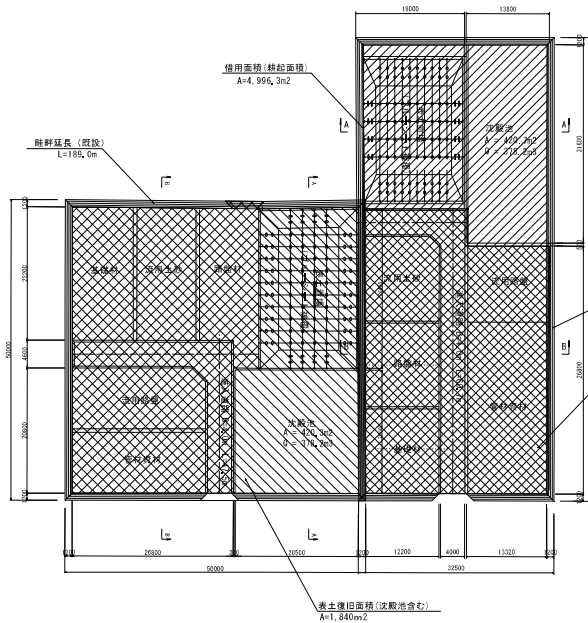

資材置き場
計 4,996.3m²

- ※ 注 記
- 1) 配管及び(1)は参考とする。
 - 2) ブルーシート100m2当り土蓋(耐水性)25袋、木柱25本、種籾口一ツ100mを仮設する事。
- ※ 仮設資材は工事後に撤去し、借地範囲を超越すること。

工事名	※第7号線 石塚地区農水利用事業 大塚2号池水質改善伊勢川法 (その他) 工事		
図 書 名	新設貯留池 (2/2)		
作成者担当			
所 属	国 立	機関番号	6-2/2
会 社 名			
事業所名	沖積砂浜事務所 石塚地区農水利用事業		

吊防護工詳細図
S=NO SCALE

縦断図

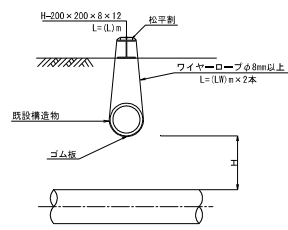

横断図

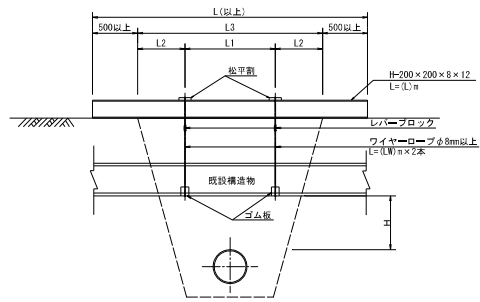

吊防護寸法表

吊钩	鋼索規格	既設構造物	吊防護寸法表 (mm)					備考	
			H	L1	L2	L3	L (以上)		
φ100-42.12	鋼索φ15	H=200×200×8×12	300	1,310	600	2,850	3,850	2,200	
φ100-42.45	鋼索φ15	H=200×200×8×12	300	1,310	660	2,850	3,850	2,200	
φ100-42.15	鋼索φ15	H=200×200×8×12	300	1,310	600	2,850	3,850	2,200	
φ100-42.18	鋼索φ15	H=200×200×8×12	300	1,310	660	2,850	3,850	2,200	
φ100-37.15	鋼索φ15	H=200×200×8×12	300	1,310	600	2,850	3,850	2,200	
φ100-42.12	鋼索φ15	H=200×200×8×12	300	1,310	660	2,850	3,850	2,200	

工 号	※新7号機 石塚建設株式会社 大井3号巻揚機伊原工区 (その他) 工事		
図 号	吊防護工詳細図		
作成者担当			
所 長	課 長	図 番 号	?
会 社 名			
事業所名	沖縄県糸島支所 石塚建設株式会社		